





Vlastnosti vašeho nového klimatizačního zařízení

Nabídka chladivého léta

V těch horkých parných letních dnech a v dlouhých bezesných nocích není lepšího úniku před horkem než chladivé pohodlí domova. Vaše nové klimatizační zařízení znamená konec vyčerpávajících horkých letních dnů a nechá vás odpočívat. V tomto létě porazte vedro svým vlastním klimatizačním zařízením.

Systém s efektivními náklady

Vaše nové klimatizační zařízení poskytuje nejen maximální chladicí výkon v létě, ale také může účinně vytápět v zimě s pokročilým systémem "Heat pump (tepelné čerpadlo)". Tepelné čerpadlo je 3krát účinnější v porovnání s jinými zařízeními elektrického vytápění, takže můžete dále snížit jeho provozní náklady. Vyrovnajte se teď s celoročními potřebami s jediným klimatizačním zařízením.

Vzhled pro každé prostředí

Elegantní a harmonický tvar upřednostňuje estetiku vašeho prostoru a doplňuje jakoukoliv vaši výzdobu interiéru. Svou měkkou barvou a zaoblenými tvary zvyšuje nové klimatizační zařízení kvalitu každé místnosti. Užijte si, co vaše nové klimatizační zařízení nabízí jak funkčně, tak esteticky.

Funkce good'sleep

Funkce **good'sleep** vám umožní nastavit příjemnou teplotu pro spánek při které šetříte energii a spíte zdravě.

Obsah

POUŽÍVÁNÍ KLIMATIZAČNÍHO ZAŘÍZENÍ

Bezpečnostní opatření.....	3
Kontrola před použitím.....	6
Kontrola názvu dílů.....	7
Kontrola dálkového ovládače.....	8
Základní funkce.....	10
Nastavení směru proudění vzduchu.....	12
Používání funkce Turbo.....	12
Režim good'sleep	13
Nastavení On/Off timer.....	14
Používání funkce Smart Saver.....	15
Používání funkce Auto Clean.....	16
Čištění klimatizačního zařízení.....	17
Údržba klimatizačního zařízení.....	19
Odstraňování problémů.....	20

INSTALACE KLIMATIZAČNÍHO ZAŘÍZENÍ

Bezpečnostní opatření.....	22
Výběr místa pro instalaci.....	23
Upevnění instalační desky.....	27
Připojení montážního kabelu.....	28
Instalace a připojení montážní trubky vnitřní jednotky.....	30
Čištění vnitřní jednotky.....	31
Uříznutí nebo prodloužení trubky.....	31
Instalace a připojení odtokové hadice vnitřní jednotky.....	32
Změna směru odtokové hadice.....	33
Instalace a připojení odtokové hadice venkovní jednotky.....	34
Čištění připojených trubek.....	34
Provádění zkoušek na únik plynu.....	37
Upevnění vnitřní jednotky na místo.....	38
Upevnění venkovní jednotky na místo.....	38
Závěrečná kontrola a zkušební provoz.....	39
Procedura vypumpování (když výrobek přemístujete).....	39
Jak připojit vaše prodloužené silové kabely.....	40

Klimatizační zařízení vyhovuje požadavkům Směrnice pro nízké napětí (2006/95/EC), Směrnice EMC (2004/108/EEC).



Správná likvidace výrobku (Elektrický a elektronický odpad)

(Použitelné v Evropské Unii a v ostatních evropských zemích se systémy separovaného sběru)

Toto označení na výrobku, jeho příslušenství nebo dokumentaci znamená, že výrobek a jeho elektronické příslušenství (například nabíječku, náhlavní sadu, USB kabel) je po skončení životnosti zakázáno likvidovat jako běžný komunální odpad. Možným negativním dopadům na životní prostředí nebo lidské zdraví způsobeným nekontrolovanou likvidací zabráníte oddělením zmíněných produktů od ostatních typů odpadu a jejich zodpovědnou recyklací za účelem udržitelného využívání druhotných surovin.

Uživatelé z řad domácností by si měli od prodejce, u něhož produkt zakoupili, nebo u příslušného městského úřadu vyžádat informace, kde a jak mohou tyto výrobky odevzdat k bezpečné ekologické recyklaci.

Podnikoví uživatelé by měli kontaktovat dodavatele a zkontrolovat všechny podmínky kupní smlouvy. Tento výrobek a jeho elektronické příslušenství nesmí být likvidován spolu s ostatním průmyslovým odpadem.









POUŽÍVÁNÍ KLIMATIZAČNÍHO ZAŘÍZENÍ

Bezpečnostní opatření

Před užíváním vašeho nového klimatizačního zařízení si prosím důkladně přečtete tento návod, abyste věděli, jak bezpečně a účinně používat rozsáhlé vlastnosti a funkce vašeho nového spotřebiče.



Protože následující provozní pokyny platí pro různé modely, mohou se charakteristiky vašeho klimatizačního zařízení mírně lišit od těch popsaných v tomto návodu. Máte-li jakékoli dotazy, volejte vaše nejbližší kontaktní středisko nebo vyhledejte pomoc a informace online na www.samsung.com.

Důležité bezpečnostní symboly a opatření:

 VAROVÁNÍ	Rizika nebo nebezpečná jednání, jež mohou vést k vážnému zranění osob nebo smrti .		
 UPOZORNĚNÍ	Rizika nebo nebezpečná jednání, jež mohou vést k lehkému zranění osob nebo škodám na majetku .		
	Dodržujte pokyny.		Odpojte zástrčku přívodu elektriny z nástěnné zásuvky.
	NEPOKOUŠEJTE se.		NEDEMONTUJTE.
	Ujistěte se, že je přístroj uzemněn, abyste předešli úrazu elektrickým proudem.		

PRO INSTALACI

VAROVÁNÍ

-  **Zapojte síťový kabel do nástěnné zásuvky s elektrickými specifikacemi stejnými jako má váš přístroj nebo vyššími a používejte tuto zásuvku pouze pro tento spotřebič. Navíc, nepoužívejte prodlužovací šňůru.**
 - ▶ Sdílení nástěnné zásuvky s jinými spotřebiči, užití řadové vícenásobné zásuvky nebo prodloužení síťového kabelu může vést k úrazu elektrickým proudem nebo k požáru.
 - ▶ Nepoužívejte elektrický transformátor. Může to vést k úrazu elektrickým proudem nebo k požáru.
 - ▶ Je-li stav napětí/frekvence/jmenovitého proudu rozdílný, může to způsobit požár.**Instalaci tohoto spotřebiče musí provádět kvalifikovaný technik nebo servisní firma.**
 - ▶ Nedodržení tohoto pokynu může vést k úrazu elektrickým proudem, požáru, explozi, problémům s výrobkem nebo ke zranění.**Instalujte spínač a jistič určené pro klimatizační zařízení.**
 - ▶ Nedodržení tohoto pokynu může vést k úrazu elektrickým proudem nebo k požáru.**Pevně připevněte venkovní jednotku tak, aby její elektrická část nebyla odkrytá.**
 - ▶ Nedodržení tohoto pokynu může vést k úrazu elektrickým proudem nebo k požáru.
-  **Neinstalujte tento spotřebič blízko topidla nebo hořlavého materiálu. Neinstalujte tento spotřebič na vlhké, mastné nebo prašné místo, ani na místo vystavené přímému slunečnímu záření a vodě (kapky deště). Neinstalujte tento spotřebič tam, kde může unikát plyn.**
 - ▶ Může to vést k úrazu elektrickým proudem nebo k požáru.**Nikdy neinstalujte venkovní jednotku na místa jako je vysoká vnější stěna, odkud může jednotka spadnout.**
 - ▶ Spadne-li venkovní jednotka, může to vést ke zranění, smrti nebo škodám na majetku.
-  **Tento spotřebič musí být řádně uzemněn. Neuzemňujte spotřebič k plynovému potrubí, plastovým vodovodním trubkám nebo telefonnímu vedení.**
 - ▶ Nedodržení tohoto pokynu může vést k úrazu elektrickým proudem, požáru, explozi nebo k jiným problémům s výrobkem.
 - ▶ Nikdy nezapojte síťový kabel do zásuvky, která není řádně uzemněná a ujistěte se, že odpovídá místním a státním zákonům.

PRO INSTALACI

UPOZORNĚNÍ

-  **Tento spotřebič by měl být umístěn takovým způsobem, aby byl v dosahu síťové zásuvky.**
 - ▶ Nedodržení tohoto pokynu může vést k úrazu elektrickým proudem nebo k požáru v důsledku elektrického svodu.**Instalujte váš spotřebič na rovnou a tvrdou podlahu, která unese jeho váhu.**
 - ▶ Nedodržení tohoto pokynu může vést k nadměrným vibracím, hluku nebo k problémům s výrobkem.**Řádně instalujte odtokovou hadici, aby mohla voda správně odtékat.**
 - ▶ Nedodržení tohoto pokynu může vést k přetékání vody a ke škodám na majetku.**Když instalujete venkovní jednotku, ujistěte se, že je připojena odtoková hadice, aby odtok probíhal správně.**
 - ▶ Voda vytvářená venkovní jednotkou během vytápění může přetékat a způsobit škody na majetku.
 - ▶ Zvláště v zimě, spadne-li blok ledu, může to vést ke zranění, smrti nebo škodám na majetku.



Bezpečnostní opatření

PRO SÍŤOVÉ NAPÁJENÍ



VAROVÁNÍ

- ❗ **Odstraňte běžným způsobem s užitím suché utěrky z kolíků a ze styčných bodů vidlice zásuvky(zástrčky) všechny cizí látky jako prach nebo voda.**

- ▶ Odpojte vidlici zásuvky(zástrčku) a očistěte ji suchou utěrkou.
- ▶ Nedodržení tohoto pokynu může vést k úrazu elektrickým proudem nebo k požáru.

Zasuňte vidlici zásuvky(zástrčku) do nástěnné zásuvky ve správném směru, takže kabel směřuje k podlaze.

- ▶ Zasuňte-li vidlici zásuvky (zástrčku) do zásuvky v opačném směru, mohou se elektrické vodiče uvnitř kabelu poškodit a to může vést k úrazu elektrickým proudem nebo požáru.

Je-li poškozen spotřebič nebo vidlice zásuvky (zástrčka) nebo síťový kabel, spojte se s vaším nejbližším servisním střediskem.

- ⊘ **Zasuňte vidlici zásuvky (zástrčku) pevně do nástěnné zásuvky. Nepoužívejte poškozenou vidlici zásuvky (zástrčku), poškozený síťový kabel nebo uvolněnou nástěnnou zásuvku.**

- ▶ Může to vést k úrazu elektrickým proudem nebo požáru.

Když odpojíte vidlici zásuvky (zástrčku), netahejte za síťový kabel.

- ▶ Odpojte vidlici zásuvky (zástrčku) držením vidlice a tahem.
- ▶ Nedodržení tohoto pokynu může vést k úrazu elektrickým proudem nebo k požáru.

Netahejte za síťový kabel, ani jej nadměrně neohýbejte. Nekroutě síťový kabel, ani jej nazavazujte. Nezavěšujte síťový kabel přes kovové předměty, neumísťujte na síťový kabel těžké předměty, nevkládejte síťový kabel mezi předměty ani netlačte síťový kabel do prostoru za spotřebičem.

- ▶ Může to vést k úrazu elektrickým proudem nebo požáru.

PRO SÍŤOVÉ NAPÁJENÍ



UPOZORNĚNÍ

- ⚡ **Pokud klimatizační zařízení delší dobu nepoužíváte nebo během bouřky s hromy a blesky, odpojte elektrinu v jističi.**
- ▶ Nedodržení tohoto pokynu může vést k úrazu elektrickým proudem nebo k požáru.

PRO UŽÍVÁNÍ



VAROVÁNÍ

- ❗ **Je-li spotřebič zaplaven, spojte se prosím s vaším nejbližším servisním střediskem.**

- ▶ Nedodržení tohoto pokynu může vést k úrazu elektrickým proudem nebo k požáru.

Vydává-li spotřebič zvláštní hluk, zápach hoření nebo kouř, odpojte ihned vidlici zásuvky (zástrčku) a spojte se s vaším nejbližším servisním střediskem.

- ▶ Nedodržení tohoto pokynu může vést k úrazu elektrickým proudem nebo k požáru.

V případě úniku plynu (jako propan, kapalný propan, atd.) ihned větrejte a nedotýkejte se vidlice zásuvky (zástrčky). Nedotýkejte se ani spotřebiče a síťového kabelu.

- ▶ Nepoužívejte k větrání ventilátor.
- ▶ Jiskra může vést k explozi nebo požáru.

Chcete-li klimatizační zařízení nově instalovat, spojte se prosím s vaším nejbližším servisním střediskem.

- ▶ Důsledkem nedodržení mohou být problémy s výrobkem, únik vody, úraz elektrickým proudem nebo požár.
- ▶ Dodávková služba se pro tento výrobek neposkytuje. Chcete-li výrobek nově instalovat na jiném místě, budou dodatečně stavební výdaje a poplatky za instalaci účtovány.
- ▶ Zvláště chcete-li instalovat výrobek v neobyčklém místě, jako v průmyslové zóně nebo blízko mořského břehu kde je vystaven soli ve vzduchu, spojte se prosím s vaším nejbližším servisním střediskem.

- ⊘ **Nedotýkejte se vidlice zásuvky (zástrčky) nebo jističe mokřkýma rukama.**

- ▶ Může to vést k úrazu elektrickým proudem.

Neodpojujte vidlici zásuvky (zástrčku) ani nevypínejte klimatizační zařízení jističem, když je zařízení v provozu.

- ▶ Zapojení vidlice zásuvky (zástrčky) do nástěnného síťového vývodu nebo zapnutí klimatizačního zařízení opětovným sepnutím jističe může způsobit jiskru a vést k úrazu elektrickým proudem nebo požáru.

Po vybalení klimatizačního zařízení udržujte veškeré balicí materiály bezpečně mimo dosah dětí, protože tyto materiály mohou být dětem nebezpečné.

- ▶ Navlékne-li si dítě sáček na hlavu, může to vést k udušení.

Nestrkejte do vývodu prsty nebo cizí látky, je-li klimatizační zařízení v provozu.

- ▶ Zvláštní pozornost věnujte tomu, aby se děti nezranily strčí-li prsty do výrobku.

Během provozu v režimu vytápění se nedotýkejte rukama ani prsty lamel usměrňujících proud vzduchu.

- ▶ Může to vést k úrazu elektrickým proudem nebo k popáleninám.

Nestkejte prsty nebo cizí látky do sání vývodu vzduchu klimatizačního zařízení.

- ▶ Zvláštní pozornost věnujte tomu, aby se děti nezranily strčí-li prsty do výrobku.

Nebouchejte do klimatizačního zařízení ani jej netahejte nadměrnou silou.

- ▶ Může to vést k požáru, zranění nebo problémům s výrobkem.





PRO UŽÍVÁNÍ

VAROVÁNÍ

- ⊘ **Neumísťujte blízko venkovní jednotky žádný předmět, který umožní dětem vylézt na přístroj.**
 - ▶ Může to vést k tomu, že se děti vážně poraní.
- ▶ **Nepoužívejte toto klimatizační zařízení delší dobu ve špatně větraných místech nebo v blízkosti churavých osob.**
 - ▶ Protože to může být nebezpečné v důsledku nedostatku kyslíku. Otevřete okno alespoň jednou za hodinu.
- ⊘ **Pokud se do spotřebiče dostala jakákoliv cizí látka jako voda, přerušte přívod elektřiny odpojením vidlice zásuvky (zástrčky) a vypnutím jističe a pak se spojte s vašim nejbližším servisním střediskem.**
 - ▶ Nedodržení tohoto pokynu může vést k úrazu elektrickým proudem nebo k požáru.
- ⊘ **Nepokoušejte se sami opravovat, demontovat, nebo upravovat spotřebič.**
 - ▶ Nepoužívejte žádnou jinou pojistku (jako měděný, ocelový drát, atd.), než standardní pojistku.
 - ▶ Důsledkem nedodržení může být úraz elektrickým proudem, požár, problémy s výrobkem nebo zranění.

PRO UŽÍVÁNÍ

UPOZORNĚNÍ

- ⓘ **Neumísťujte pod vnitřní jednotku žádné předměty či zařízení.**
 - ▶ Voda odkapávající z vnitřní jednotky může vést k požáru nebo škodám na majetku.
- ▶ **Zkontrolujte alespoň jednou ročně instalační rám venkovní jednotky, zda není zlomený.**
 - ▶ Důsledkem nedodržení může být zranění, smrt nebo škody na majetku.
- ▶ **Maximální proud je měřen dle normy IEC a proud je měřen dle normy ISO pro energetickou účinnost.**
- ⊘ **Nestavte ani neumísťujte na horní stranu spotřebiče žádné předměty (jako prádlo, zapálené svíčky, hořící cigarety, nádoby, chemikálie, kovové předměty, atd.).**
 - ▶ To může vést k úrazu elektrickým proudem, požáru, problémům s výrobkem nebo zranění.
- ▶ **Neobsluhujte spotřebič mokryma rukama.**
 - ▶ Může to vést k úrazu elektrickým proudem.
- ▶ **Nestříkejte na povrch spotřebiče prchavé látky jako insekticidy.**
 - ▶ Kromě toho, že jsou lidem škodlivé, mohou také vést k úrazu elektrickým proudem, požáru nebo problémům s výrobkem.
- ▶ **Nepijte vodu z klimatizačního zařízení.**
 - ▶ Tato voda může být lidem škodlivá.
- ▶ **Nepoužívejte na dálkový ovládač silné úder, ani jej nedemontujte.**
- ▶ **Nedotýkejte se trubek připojených k výrobku.**
 - ▶ Může to vést k požáru nebo ke zranění.
- ▶ **Nepoužívejte toto klimatizační zařízení pro uchovávání přesných zařízení, potravin, zvířat, rostlin nebo kosmetiky ani pro žádné jiné neobvyklé účely.**
 - ▶ Může to vést ke škodám na majetku.
- ▶ **Zabraňte tomu, aby lidé, zvířata nebo rostliny byli vystaveni delší dobu proudu vzduchu z klimatizačního zařízení.**
 - ▶ Může to lidem, zvířatům nebo rostlinám způsobit újmu.
- ▶ **Tento spotřebič není určen pro užívání osobami (včetně dětí) se sníženými fyzickými, smyslovými nebo mentálními schopnostmi, nebo s nedostatkem zkušeností a znalostí, pokud na ně nedohlíží nebo jim ohledně používání tohoto spotřebiče neradí osoba zodpovědná za jejich bezpečnost. Je nutné dohlížet na děti, aby si se spotřebičem nehrály.**

PRO ČIŠTĚNÍ

VAROVÁNÍ

- ⊘ **Nečistěte spotřebič stříkáním vody přímo na něj. Nepoužívejte k čištění spotřebiče benzén, ředidlo nebo alkohol.**
 - ▶ Může to vést k barevným skvrnám, deformaci, poškození, úrazu elektrickým proudem nebo k požáru.
- ▶ **Před čištěním nebo prováděním údržby odpojte klimatizační zařízení z nástěnné zásuvky a počkejte, až se zastaví ventilátor.**
 - ▶ Nedodržení tohoto pokynu může vést k úrazu elektrickým proudem nebo k požáru.

PRO ČIŠTĚNÍ

UPOZORNĚNÍ

- ⓘ **Když čistíte povrch výměníku tepla ve venkovní jednotce, buďte opatrní, protože má ostré hrany.**
 - ▶ Abyste ochránili prsty před pořezáním, použijte při čištění silné bavlněné rukavice.
- ⊘ **Nečistěte sami vnitřek klimatizačního zařízení.**
 - ▶ Pro čištění vnitřku spotřebiče se obraťte na vaše nejbližší servisní středisko.
 - ▶ Když čistíte vnitřní filtr, přečtěte si popis v části "Čištění klimatizačního zařízení".
 - ▶ Nedodržení může vést ke škodám, úrazu elektrickým proudem nebo požáru.





Kontrola před použitím

Provozní rozsahy

Následující tabulka uvádí rozsahy teploty a vlhkosti v jejichž rámci může klimatizační zařízení pracovat. Pro efektivní použití se podívejte do tabulky.

Mode (Režim)	Vnitřní teplota	Vnější teplota	Vnitřní vlhkost
Chlazení	16°C~32°C	15°C~43°C	Relativní vlhkost 80% nebo méně
Vysoušení	18°C~32°C	15°C~43°C	-
Ohřev	27°C nebo méně	-5°C~24°C	-

- ▶ Pracuje-li klimatizační zařízení v režimu chlazení delší dobu v prostředí s vysokou vlhkostí, může se tvořit rosa.
- ▶ Klesne-li vnější teplota na -5°C, může kapacita ohřevu klesnout až na 60%~70% specifikované kapacity v závislosti na podmínkách použití.

Údržba vašeho klimatizačního zařízení

Vnitřní ochrany prostřednictvím řídicího systému jednotky

- ▶ Tato vnitřní ochrana pracuje, když v klimatizačním zařízení dojde k vnitřní poruše.

Typ	Popis
Proti chladnému vzduchu	Vnitřní ventilátor bude vypnut na ochranu proti chladnému vzduchu, když pracuje tepelné čerpadlo v ohřevu.
Cyklus odstraňování ledu	Vnitřní ventilátor bude vypnut na ochranu proti chladnému vzduchu, když pracuje tepelné čerpadlo v ohřevu.
Ochrana vnitřní baterie	Kompresor bude vypnut na ochranu vnitřní baterie když pracuje klimatizační zařízení v režimu chlazení.
Ochrana kompresoru	Klimatizační zařízení nezačne pracovat hned, aby byl ochráněn kompresor venkovní jednotky po jejím startu.



POZNÁMKA

- Pracuje-li tepelné čerpadlo v režimu ohřev, je spuštěn cyklus odstraňování ledu, aby z venkovní jednotky odstranil námrazu, která se tam mohla ukládat při nízkých teplotách. Vnitřní ventilátor je automaticky vypnut a restartován jen po dokončení cyklu odstraňování ledu.





Kontrola názvu dílů

Vaše klimatizační zařízení může vypadat v závislosti na vašem modelu lehce odlišně od ilustrace zobrazené dole.

Hlavní části

■ **09/12/18/24T**

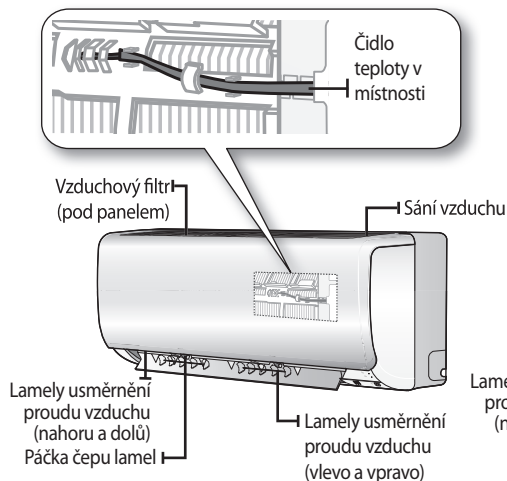

■ **09/12/18/24U**

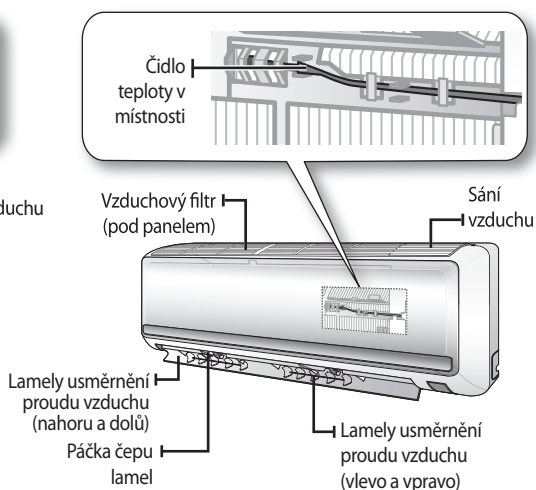

Displej

■ **09/12/18/24T**

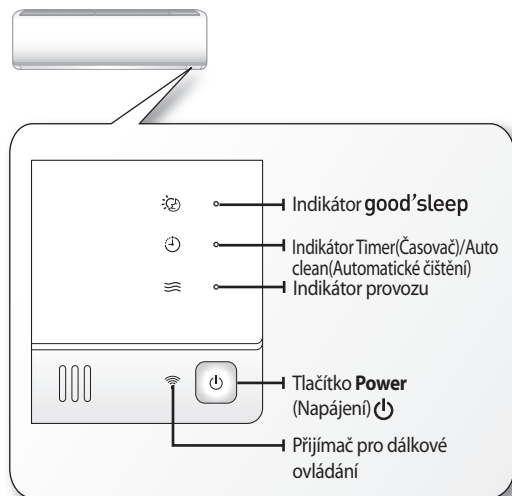

■ **09/12/18/24U**

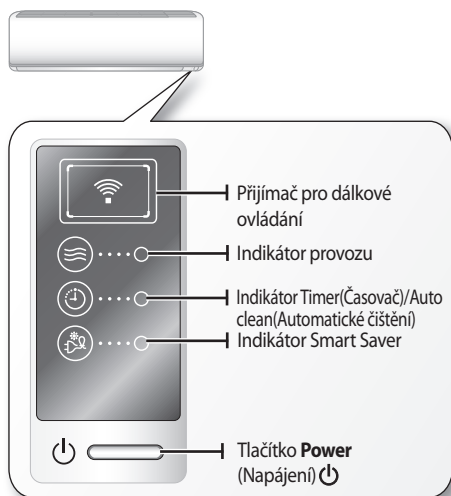

Kontrola dálkového ovládače

- Namířte dálkový ovládač na přijímač dálkového ovládání na vnitřní jednotce.
- Když řádně stlačíte tlačítko dálkového ovládače, uslyšíte z vnitřní jednotky zvuk pípnutí a na displeji dálkového ovládače se objeví indikátor přenosu .

Tlačítka dálkového ovládače

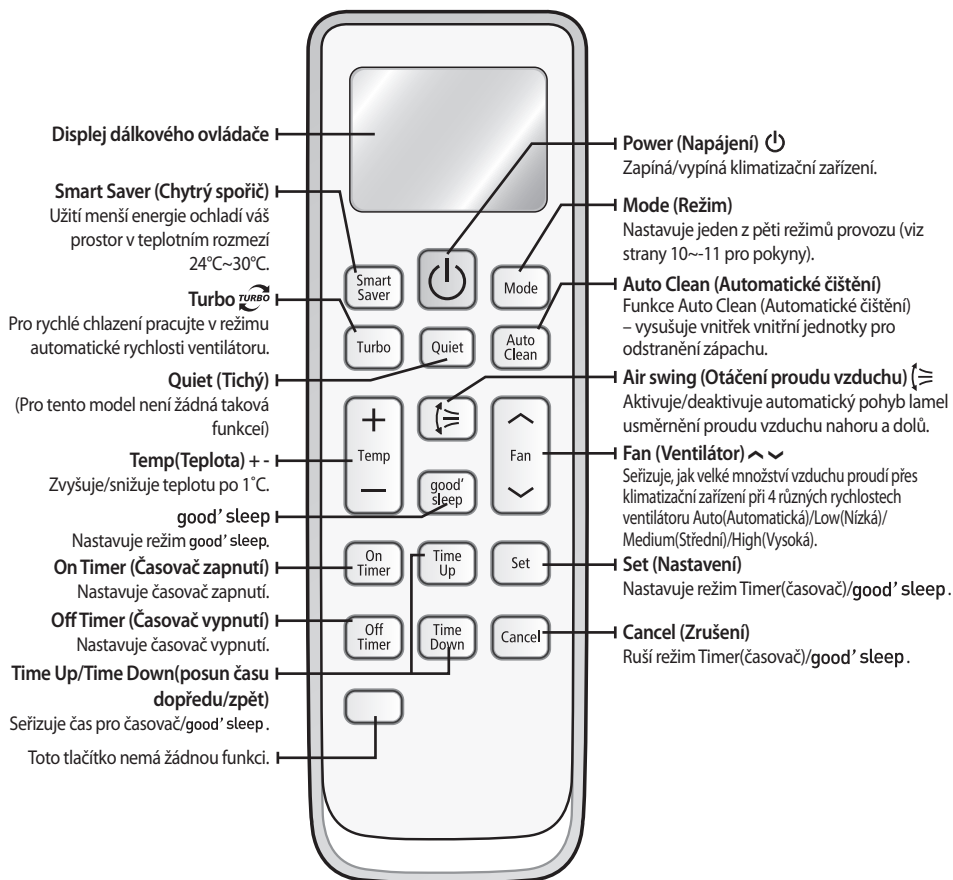

• Ujistěte se, že se k dálkovému ovládači nedostane voda.



Displej dálkového ovládače

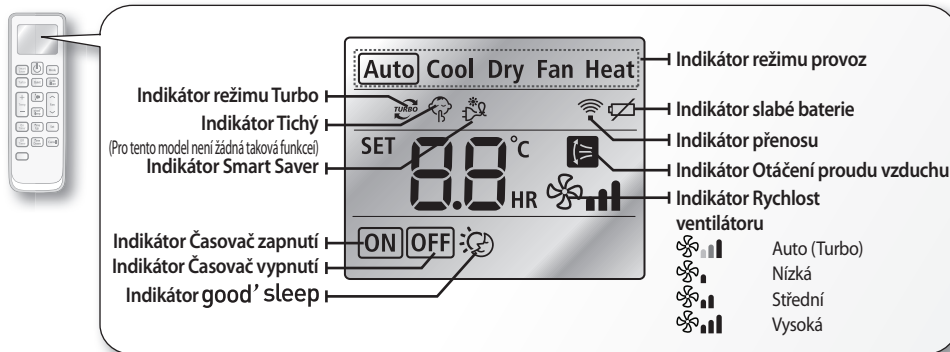

Čas na výměnu baterie

Když je baterie vyčerpaná, objeví se na displeji dálkového ovládače ikona . Když se tato ikona objeví, vyměňte baterie. Dálkový ovládač potřebuje dvě 1,5 V baterie typu AAA.

Uložení dálkového ovládače

Když dálkový ovládač delší dobu nepoužíváte, vyberte z něj baterie a uložte jej.

Vkládání baterií



1. Tlačte na páčku jak ukazuje šipka na zadní straně dálkového ovládače a zvedněte kryt.

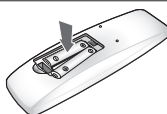

2. Vložte dvě baterie AAA. Zkontrolujte značky "+" a "-" aby souhlasily na bateriích i na ovládači. Ujistěte se, že jste baterie vložili ve správné poloze.

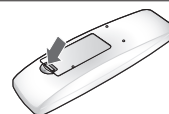

3. Zavřete kryt jeho vložení zpět do původní polohy. Když kryt správně zapadne, měli byste slyšet cvaknutí.



POZNÁMKA

- Signál nemusí být přijímán správně, pokud jsou zářivková svítidla elektronického typu osvětleni jako měniče zářivek ve stejném prostoru.
- Pokud dálkový ovládač uvede do chodu jiné elektrické výrobky, volejte vaše nejbližší kontaktní středisko.



Správná likvidace baterií tohoto výrobku

(použitelná v Evropské Unii a v ostatních evropských státech s odděleným systémem vrácení baterií)

Toto označení na baterii, návodu nebo na balení ukazuje, že baterie v tomto výrobku nesmí být na konci své životnosti likvidovány spolu s ostatním domovním odpadem. Kde je tak označeno, ukazují chemické značky Hg, Cd nebo Pb, že baterie obsahuje rtuť, kadmium nebo olovo ve větším množství, než je referenční úroveň dle Směrnice EC 2006/66.

Nejsou-li baterie správně likvidovány, mohou tyto látky poškodit lidské zdraví nebo životní prostředí.

V zájmu ochrany přírodních zdrojů a podpory opakovaného využívání materiálů oddělte prosím baterie od ostatních typů odpadu a zajistěte jejich recyklaci prostřednictvím vašeho místního systému bezplatného vrácení baterií.





Základní funkce

Základním úkonem je provozní režim, který lze zvolit stiskem tlačítka **Mode** (Režim).

Auto (Automatický)

V režimu Auto (Automatický) nastaví klimatizační zařízení automaticky teplotu a rychlost ventilátoru v závislosti na teplotě v místnosti zjištěné čidlem teploty místnosti.

Cool (Chlazení)

V režimu Cool (Chlazení) bude klimatizační zařízení chladit vaši místnost. Můžete nastavit teplotu a rychlost ventilátoru tak, abyste se cítili v horkém období chladněji.

- Je-li současná venkovní teplota mnohem vyšší, než vaše zvolená teplota místnosti, může změna vnitřní teploty na požadovaný chládek nějakou dobu trvat.

Dry (Vysoušení)

Klimatizační zařízení pracuje v režimu Dry (Vysoušení) jako odvlhčovač, který odstraňuje z vnitřního vzduchu vlhkost. Režim Dry (Vysoušení) umožňuje vzduchu ve vlhkém klimatu působit osvěžujícím dojmem.

Fan (Ventilátor)

Režim Fan (Ventilátor) můžete zvolit pro větrání vaší místnosti. Režim Fan (Ventilátor) může pomoci osvěžit zatuchlý vzduch ve vaší místnosti.

Heat (Ohřev)

Klimatizační zařízení ohřívá právě tak jako chladí. Ohřejte v chladu zimy vaši místnost tímto univerzálním spotřebičem.

- Na začátku může být ventilátor asi 3~5 minut mimo provoz, aby zabránil jakýmkoliv závanům chladu, než se klimatizační zařízení zahřeje.
- Protože klimatizační zařízení ohřívá místnost tím, že odebírá tepelnou energii venkovním vzduchu, může kapacita ohřevu poklesnout, když je venkovní teplota extrémně nízká.
Máte-li pocit, že klimatizační zařízení hřeje nedostatečně, použijte dodatečný vyhřívací spotřebič v kombinaci s klimatizačním zařízením.











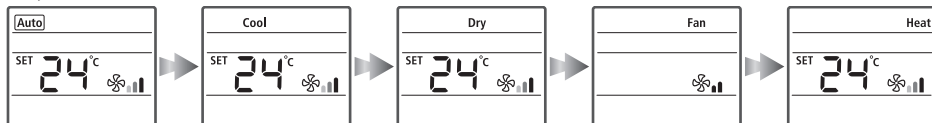







Stiskněte tlačítko , když chcete klimatizační zařízení zapnout.

Stiskněte tlačítko , když chcete nastavit režim provozu.

- Pokaždé když stisknete tlačítko **Mode** (Režim), změní se režim v pořadí Auto (Automatický), Cool (Chlazení), Dry (Vysoušení), Fan (Ventilátor) a Heat (Ohřev).



Stiskněte tlačítko  pro nastavení požadované rychlosti ventilátoru.

Auto (Automatický)	 (Auto)
Cool (Chlazení)	 (Auto),  (Nízká),  (Střední),  (Vysoká)
Dry (Vysoušení)	 (Auto)
Fan (Ventilátor)	 (Nízká),  (Střední),  (Vysoká)
Heat (Ohřev)	 (Auto),  (Nízká),  (Střední),  (Vysoká)

Stiskněte tlačítko , chcete-li nastavit teplotu.

Auto (Automatický)	Můžete nastavovat teplotu po 1°C v rozsahu 16°C~30°C.
Cool (Chlazení)	Můžete nastavovat teplotu po 1°C v rozsahu 16°C~30°C.
Dry (Vysoušení)	Můžete nastavovat teplotu po 1°C v rozsahu 18°C~30°C.
Fan (Ventilátor)	Nastavení teploty není možné.
Heat (Ohřev)	Můžete nastavovat teplotu po 1°C v rozsahu 16°C~30°C.



- Proudění vzduchu se nastavuje ručně (viz pokyny na straně 12).





Nastavení směru proudění vzduchu

Proud vzduchu můžete nasměrovat na požadované místo.

Svislé proudění vzduchu

Lamely proudění vzduchu se pohybují nahoru a dolů.

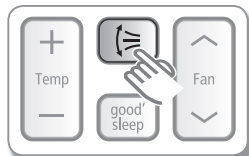

Stiskněte na dálkovém ovládači tlačítko **Air swing** (Otáčení proudu vzduchu) .

- Indikátor **Air swing** (Otáčení proudu vzduchu) bude svítit a lamely proudění vzduchu se budou nepřetržitě pohybovat nahoru a dolů, aby vzduch cirkuloval.
- Stiskněte opětovně tlačítko **Air swing** (Otáčení proudu vzduchu)  chcete-li, aby zůstal směr proudění vzduchu neměnný.

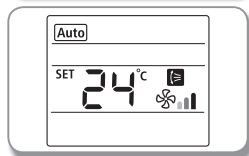

Vodorovné proudění vzduchu

Ujistěte se, že žádná z páček čepu lamel, které vyčnívají z lamel proudění vzduchu, není zlomená.

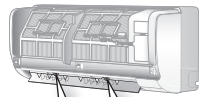

Pohybem páčky čepu lamel doleva a doprava nastavte požadovaný směr proudění vzduchu.

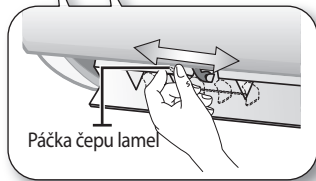

VAROVÁNÍ

- Při nastavování směru vodorovného proudění vzduchu věnujte výjimečnou opatrnost tomu, kam saháte prsty. Při nesprávném zacházení s jednotkou je tu potenciální riziko poranění osob.

Používání funkce Turbo

Funkce Turbo vám pomůže zchladit vaši místnost rychle a účinně.



Během režimu Cool (Chlazení) stiskněte na dálkovém ovládači tlačítko **Turbo**.

- Na displeji dálkového ovládače se objeví indikátor Turbo a klimatizační jednotka bude pracovat 30 minut ve funkci Turbo.

Zrušení Stiskněte tlačítko **Turbo** ještě jednou.

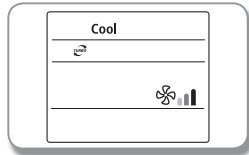

POZNÁMKA

- Funkce Turbo je k dispozici jen v režimu Cool (Chlazení).
- Stisknete-li tlačítko **Mode** (Režim) když je zapnuta funkce Turbo, zrušíte tuto funkci.
- Teplotu/Rychlost ventilátoru nelze nastavovat, když používáte tuto funkci.



Režim good' sleep

Pro osvěžující spánek bude klimatizační zařízení pracovat v sekvenci režimů Usínání ▷ Zdravý spánek ▷ Probuzení z režimu good' sleep.

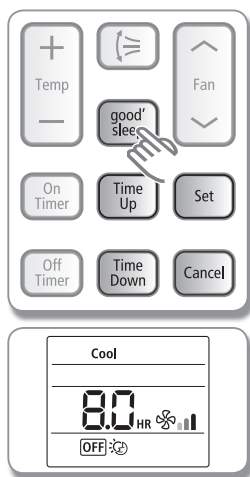

Když je klimatizační zařízení zapnuto a v režimu chlazení/ohřevu

1. Stiskněte na dálkovém ovládači tlačítko **good' sleep**.
 - ▶ Na displeji dálkového ovládače se objeví indikátor **good' sleep** a indikátor Off timer (Časovač vypnutí) začne blikat.
2. Pro nastavení času stiskněte tlačítko **Time Up** (posun času dopředu) nebo **Time Down** (posun času zpět).
 - ▶ Můžete nastavit čas po půlhodinách od 30 minut do 3 hodin nebo po hodinách od 3 hodin do 12 hodin.
 - ▶ Čas provozu může být nastaven od minimálních 30 minut po maximálních 12 hodin.
 - ▶ Standardní nastavení času je 8 hodin.
3. Stiskem tlačítka **Set** (Nastavení) jej aktivujete.
 - ▶ Indikátor Off timer (Časovač vypnutí) přestane blikat a na 3 sekundy bude zobrazen zadaný čas. Klimatizační zařízení pracuje v režimu good'sleep (Chlazení).
 - ▶ Pokud do 10 sekund po stisknutí **good' sleep** nebo tlačítka **Time Up** (posun času dopředu) nebo **Time Down** (posun času zpět) nestisknete tlačítko **Set** (Nastavení), vrátí se klimatizační zařízení do předchozího stavu. Zkontrolujte indikátor Off timer (Časovač vypnutí) a indikátor $\text{⌘}(\ast\ast T \ast\ast)$ $\text{⌘}(\ast\ast U \ast\ast)$ na vnitřní jednotce.

Zrušení Stiskněte tlačítko **Cancel** (Zrušení) ještě jednou.

	Požadovanou teplotu můžete nastavit po 1°C v rozsahu 16°C~30°C.
	Rychlost ventilátoru bude nastavena automaticky podle režimu good' sleep .
	Směr proudění vzduchu bude nastaven automaticky podle režimu good' sleep .

Změny teploty a rychlosti ventilátoru v režimu good' sleep

- Usínání: Uspadňuje vám usínání poklesem teploty.
- Zdravý spánek: Uvolňuje vaše tělo a lehce zvyšuje vaši teplotu.
- Probuzení z režimu **good' sleep**: Umožní vám příjemné probuzení přerušovaným vzduchem a budete se cítit osvěženi.



- Nastavte Off timer (Časovač vypnutí) v režimu **good' sleep** na více než 5 hodin. Pokud je **good' sleep** nastaven příliš krátce nebo příliš dlouze, pocítíte narušený spánek, protože standardně je nastaven na 8hodinový provoz.
- Je-li **good' sleep** nastaven na méně než 4 hodiny, provoz se za stejnou dobu zastaví. Je-li režim **good' sleep** nastaven na více než 5 hodin, poběží jako stav Probuzení od poslední hodiny před zastavením.
- Doporučená teplota k nastavení je mezi 25°C~27°C pro chlazení a mezi 21°C~23°C pro ohřev.



Nastavení On/Off timer

Můžete nastavit klimatizační zařízení tak, aby se automaticky zapnulo/vypnulo v požadovaném čase.

Nastavení On Timer (Časovače zapnutí), když je klimatizační zařízení vypnuté / Off Timer (Časovače vypnutí), když je klimatizační zařízení zapnuté

Nastavení On timer

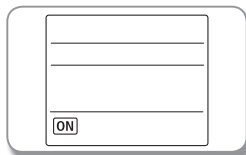
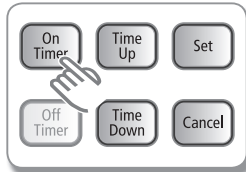

Nastavení Off timer

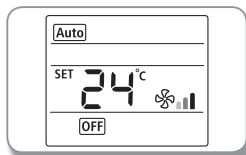
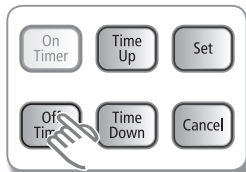

1. Stisknete tlačítko **On Timer/Off Timer (Časovač zapnutí/Časovač vypnutí)**
 - ▶ Indikátor On/Off timer (Časovače zapnutí/vypnutí) na displeji dálkového ovládače bude blikat.
2. Pro nastavení času stisknete tlačítko **Time Up (posun času dopředu) nebo Time Down (posun času zpět)**.
 - ▶ Můžete nastavit čas po půlhodinách od 30 minut do 3 hodin nebo po hodinách od 3 hodin do 24 hodin.
 - ▶ Čas provozu může být nastaven od minimálních 30 minut po maximálních 24 hodin.
3. Stiskem tlačítka **Set (Nastavení) jej aktivujete**.
 - ▶ Indikátor On timer (Časovač zapnutí) přestane blikat a na 3 sekundy bude zobrazen zadaný čas.
 - ▶ Pokud nestisknete do 10 sekund po zadání času tlačítko **Set (Nastavení)**, vrátí se klimatizační zařízení do předchozího stavu. Zkontrolujte na vnitřní jednotce indikátor On timer (časovače zapnutí) nebo Off timer (časovače vypnutí) a indikátor ⌚.

Zrušení Stisknete tlačítko **Cancel (Zrušení)**.

Další možnosti dostupné v režimu On timer (Časovače zapnutí)	
	Můžete zvolit z možností Auto(Automatický)/Cool(Chlazení)/Dry(Vysoušení)/Fan(Ventilátor)/Heat(Ohřev).
	V režimu Cool(Chlazení)/Fan(Ventilátor)/Heat(Ohřev) můžete nastavit rychlost ventilátoru.
	V režimu Auto(Automatický)/Cool(Chlazení)/Dry(Vysoušení)/Heat(Ohřev) můžete nastavit teplotu.

POZNAMKA

- Z funkcí On Timer/Off Timer (Časovač zapnutí/vypnutí) a Off timer (Časovač vypnutí) funkce **good' sleep** bude použito jen poslední nastavení časovače.
- Po jste časovač nastavili, a na 3 sekundy bude zobrazen zadaný čas.





Kombinování On Timer (Časovače zapnutí) a Off Timer (Časovače vypnutí)

Když je klimatizační zařízení zapnuté	Když je klimatizační zařízení vypnuté
<p>Předem nastavený čas na On timer (Časovači zapnutí) je delší, než čas na Off timer (Časovači vypnutí)</p> <p>Příklad) On timer (Časovač zapnutí) : 3 hodiny, Off timer (Časovač vypnutí) : 1 hodina</p> <p>- Klimatizační zařízení spustí Off timer (Časovač vypnutí) po 1 hodině od chvíle, kdy jste časovač nastavili.</p> <p>Vaše klimatizační zařízení se zapne po 2 hodinách.</p>	<p>Předem nastavený čas na On timer (Časovači zapnutí) je kratší, než čas na Off timer (Časovači vypnutí)</p> <p>Příklad) On timer (Časovač zapnutí) : 3 hodiny, Off timer (Časovač vypnutí) : 5 hodina</p> <p>- Klimatizační zařízení spustí On timer (Časovač zapnutí) po 3 hodinách od chvíle, kdy jste časovač nastavili.</p> <p>Vaše klimatizační zařízení zůstane zapnuté 2 hodiny a pak se automaticky vypne.</p>



POZNÁMKA

- Časy nastavené na On timer (Časovači zapnutí) a Off timer (Časovači vypnutí) by se měly vzájemně lišit.
- Stisknete tlačítko **Cancel** (Zrušení) dálkového ovládače, když je zapnutá kombinace časovače. Oba časovače On timer i Off timer budou zrušeny a indikátor zmizí.

Používání funkce Smart Saver

Tato funkce nastaví meze rozsahu teplot, aby vám pomohla šetřit energii když pracuje klimatizační zařízení v režimu Cool (Chlazení).

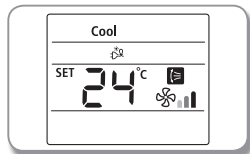
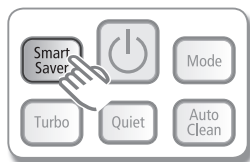

Když pracuje klimatizační zařízení v režimu Cool (Chlazení) stiskněte na dálkovém ovládači tlačítko **Smart Saver**.

- Na displeji dálkového ovládače se automaticky objeví indikátor Smart Saver a indikátor air swing (otáčení proudu vzduchu). Lamely proudění vzduchu se pohybují nahoru a dolů.
- Je-li aktuálně nastavená teplota nižší než 24°C, bude automaticky na tuto hodnotu zvýšena.

Zrušení Stiskněte tlačítko **Smart Saver** ještě jednou.



POZNÁMKA

- Funkce Smart Saver je k dispozici jen v režimu Cool (Chlazení).
- Když je funkce Smart Saver aktivována, bude rozsah teploty omezen na 24°C~30°C.
- Je-li požadována teplota nižší než 24°C, vypněte funkci Smart Saver opětovným stisknutím tlačítka **Smart Saver**.
- Rovněž lze nastavit teplotu/rychlost ventilátoru (viz pokyny na straně 11).
- Proudění vzduchu se nastavuje ručně (viz pokyny na straně 12).
- Stisknete-li tlačítko **Mode** (Režim) když je zapnuta funkce Smart Saver, zrušíte tuto funkci.





Používání funkce Auto Clean

Funkce Auto Clean (Automatické čištění) bude likvidací vlhkosti uvnitř vnitřní jednotky bránit růstu plísně. Vaše vnitřní jednotka vypařuje do svého vnitřku vlhkost. Aktivujte tuto funkci, aby vám poskytla čistější a zdravější vzduch.

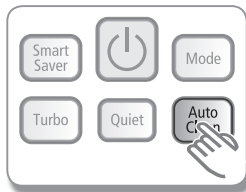

09/12/18/24T



09/12/18/24U



Stiskněte tlačítko **Auto Clean**.

Když je klimatizační zařízení vypnuté,

- ▶ Na displeji vnitřní jednotky se objeví indikátor Auto Clean (Automatické čištění) a tato funkce je spuštěna.

Když je klimatizační zařízení zapnuté,

- ▶ Na displeji vnitřní jednotky se objeví indikátor Auto Clean (Automatické čištění) a tato funkce je spuštěna po zastavení provozu klimatizačního zařízení.

※ **Čas automatického čištění se může měnit v závislosti na posledně použitém režimu.**

Režim Auto(chlazení), Chlazení, Vysoušení: přibližně 30 minut.

Režim Auto(ohřev), Ohřev, Ventilátor: přibližně 15 minut.

Zrušení Stiskněte tlačítko **Auto Clean** ještě jednou.



- Když je klimatizační zařízení zapnuté, běží funkce Auto Clean (Automatické čištění) po zastavení provozu klimatizačního zařízení.





Čištění klimatizačního zařízení



VAROVÁNÍ

- Když klimatizační zařízení čistíte, ujistěte se, že je vypnutý přívod elektriny a zástrčka síťového kabelu vytažena z nástěnné zásuvky.

Čištění vnitřní jednotky

- ▶ Dle potřeby vytřete povrch jednotky lehce vlhkou nebo suchou utěrkou.



POZNÁMKA

- Pro čištění výměníku tepla vnitřní jednotky se spojte se servisním střediskem, protože musí být demontován.



VAROVÁNÍ

- Nečistěte displej s pomocí alkalických čisticích prostředků.
- Nepoužívejte pro čištění povrchu výrobku kyselinu sírovou, kyselinu solnou, organická rozpouštědla (jako ředidlo, petrolej a aceton, atd.) ani na něj nelepte žádné nálepky. Mohlo by to poškodit povrch klimatizačního zařízení.

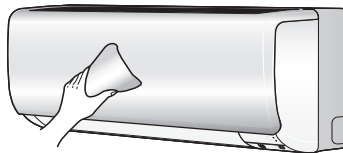

Čištění výměníku tepla venkovní jednotky

- ▶ Když se na výměníku tepla nahromadí prach, může to snížit chladicí výkon. Proto jej čistěte pravidelně.
- ▶ Pro vyčištění od prachu postříkejte výměník vodou.



POZNÁMKA

- Je obtížné, abyste výměník tepla venkovní jednotky čistili sami, spojte se se servisním střediskem.



VAROVÁNÍ

- Dejte pozor na ostré hrany výměníku tepla venkovní jednotky.

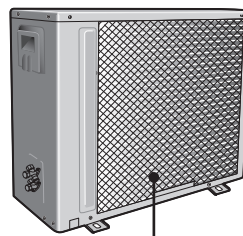

Výměník tepla

(Ilustrace se může lehce odlišovat podle modelů)

Otevření panelu

Pevně uchopte horní část předního panelu a tahem dolů jej otevřete. Pak panel lehce zvedněte.

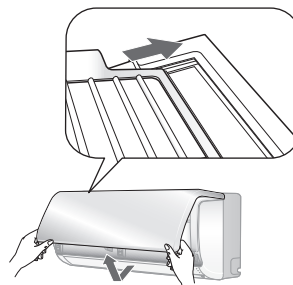



Čištění klimatizačního zařízení

Vyjmutí vzduchového filtru

Uchopte rukojeť a zdvihněte ji. Pak táhněte vzduchový filtr směrem k sobě a posuňte jej dolů.

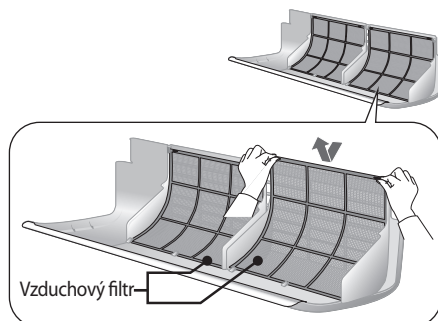

Čištění vzduchového filtru

Vzduchový filtr založený na omyvatelné pění zachytává ze vzduchu velké částice. Filtr se čistí vysáváním nebo ručním mytím.

Otevřete panel a vyberte vzduchový filtr.

Vyčistěte vzduchový filtr vysavačem nebo měkkým kartáčkem. Je-li prach příliš těžký, spláchněte jej tekoucí vodou.



Vložte vzduchový filtr zpět na jeho původní místo a zavřete přední panel.

Vysušte vzduchový filtr ve větraném prostoru.

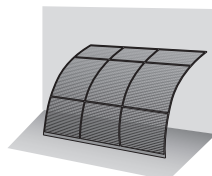

POZNÁMKA

- Čistěte vzduchový filtr každé 2 týdny nebo když se rozsvítí připomínka čištění filtru. Termín čištění se může lišit v závislosti na používání a na podmínkách prostředí. V prašné oblasti jej čistěte jedenkrát týdně.
- Pokud vypnete klimatizační zařízení stiskem tlačítka **Power** (Napájení) , bude připomínka čištění filtru také vypnuta.
- Pokud schne vzduchový filtr v uzavřeném (nebo vlhkém) místě, může vznikat zápach. Dojde-li k tomu, znovu vyčistěte a vysušte v dobře větraném místě.





Údržba klimatizačního zařízení

Nebude-li klimatizační zařízení delší dobu používáno, vysušte jej, abyste jej udrželi v nejlepším stavu.

1. Důkladně vysušte klimatizační zařízení provozem v režimu Fan (Ventilátor) po dobu 3 až 4 hodin a odpojte vidlici zásuvky (zástrčku).
Zůstane-li v součástech vlhkost, může dojít k vnitřnímu poškození.
2. Před opětovným použitím klimatizačního zařízení opět vysušte jeho vnitřní součásti provozem v režimu Fan (Ventilátor) po dobu 3 až 4 hodin. To pomůže odstranit zápach, který by mohl vznikat z vlhkosti.

Pravidelné kontroly

Pro řádnou údržbu klimatizačního zařízení si přečtěte následující tabulku.

Typ	Popis	Každé 2 týdny	Každé 3 měsíce	Každé 4 měsíce	Jedenkrát ročně
Vnitřní jednotka	Vyčistěte vzduchový filtr (1)	●			
	Vyčistěte odtokovou misku kondenzátu (2)				●
	Důkladně vyčistěte výměník tepla (2)				●
	Vyčistěte trubku odtoku kondenzátu (2)			●	
	Vyměňte baterie dálkového ovládače (1)				●
Venkovní jednotka	Vyčistěte výměník tepla na vnější straně jednotky (2)			●	
	Vyčistěte výměník tepla na vnitřní straně jednotky (2)				●
	Vyčistěte proudem vzduchu elektrické součástky (2)				●
	Ověřte si, že jsou elektrické součástky pevně upevněny (2)				●
	Vyčistěte ventilátor (2)				●
	Ověřte si, že je celá soustava součástí ventilátoru pevně utažena (2)				●
	Vyčistěte odtokovou misku kondenzátu (2)				●

● : Pro řádnou údržbu klimatizačního zařízení vyžaduje tato kontrolní značka kontrolovat pravidelně vnitřní/venkovní jednotku podle popisu.



POZNÁMKA

(1) Popsané činnosti by se měly provádět častěji, je-li oblast instalace velmi prašná.

(2) Tyto činnosti musí vždy provádět kvalifikovaní pracovníci. Pro podrobnější informaci si přečtěte v návodu část Instalace.





Odstraňování problémů

Pracuje-li klimatizační zařízení nenormálně, pročtěte si následující tabulku. Může vám to ušetřit čas a zbytečné výdaje.

PROBLÉM	ŘEŠENÍ
Klimatizační zařízení vůbec nepracuje.	<ul style="list-style-type: none">• Zkontrolujte stav přívodu elektřiny a pak spusťte klimatizační zařízení znovu.• Zapojte zástrčku nebo zapněte jistič a pak spusťte klimatizační zařízení znovu.• Zkontrolujte, zda jste nastavili Off timer (Časovač vypnutí). Spusťte klimatizační zařízení znovu stiskem tlačítka Power (Napájení).
Nastavování teploty nefunguje.	<ul style="list-style-type: none">• Zkontrolujte, zda nemáte nastaven režim Fan(Ventilátor)/Turbo. V těchto režimech je požadovaná teplota nastavována automaticky a vy nemůžete teplotu nastavit.
Z klimatizačního zařízení nevychází studený/teplý vzduch.	<ul style="list-style-type: none">• Zkontrolujte, zda není nastavená teplota vyšší (během režimu Chlazení)/nižší (během režimu Ohřev) než aktuální teplota místnosti. Stiskem tlačítka dálkového ovládače Temp (Teplota) + nebo – změňte nastavenou teplotu.• Zkontrolujte, zda není vzduchový filtr blokován špínou. Je-li na vzduchovém filtru hodně prachu, výkon chlazení/ohřevu může poklesnout. Často jej čistěte.• Zkontrolujte, zda není venkovní jednotka zakrytá nebo instalovaná blízko překážky. Odstraňte kryt nebo překážku.• Chcete-li provozovat klimatizační zařízení na slunci, zastiňte venkovní jednotku s pomocí záclony nebo pod.• Zkontrolujte, zda nepracuje klimatizační zařízení v režimu odstraňování ledu. Když se v zimě vytváří led, nebo je venkovní teplota příliš nízká, pracuje klimatizační zařízení v režimu odstraňování ledu automaticky. V tomto režimu se ventilátor vnitřní jednotky zastaví a chladný vzduch nevychází ven.• Jsou-li otevřeny dveře nebo okna, může to způsobit špatný výkon chlazení/ohřevu. Zavřete dveře a okna.• Zkontrolujte, zda nebylo klimatizační zařízení právě zapnuto po skončení provozu chlazení/ohřevu. V takovém případě bude běžet jen ventilátor, aby chránil kompresor venkovní jednotky.• Zkontrolujte, zda délka trubky není příliš velká. Pokud délka trubky přesahuje maximální dovolenou hodnotu, může být snížen výkon chlazení/ohřevu.
Nepracuje-li nastavování proudění vzduchu.	<ul style="list-style-type: none">• Zkontrolujte, zda jste nezvolili režim Auto(Automatický)/Dry(Vysoušecí)/good' sleep. V těchto režimech je požadovaná teplota nastavována automaticky a vy nemůžete teplotu nastavit.
Nepracuje nastavování rychlosti ventilátoru.	<ul style="list-style-type: none">• Zkontrolujte, zda jste nezvolili režim Auto(Automatický)/Dry(Vysoušecí)/Turbo/good' sleep. V těchto režimech je rychlost ventilátoru nastavována automaticky a vy nemůžete rychlost ventilátoru nastavovat.
Dálkový ovládač nepracuje.	<ul style="list-style-type: none">• Zkontrolujte, zda nejsou vaše baterie vyčerpány.• Ujistěte se, že nic neblokuje čidlo dálkového ovládače.• Zkontrolujte, zda nejsou blízko klimatizačního zařízení přístroje silného osvětlení. Silné světlo vycházející ze zářivkových trubíc nebo z neonových tabulí může rušit elektrické vlny.
Funkce časovače se nenastavila.	<ul style="list-style-type: none">• Zkontrolujte, zda jste stiskli tlačítko Set (Nastavení) dálkového ovládače poté, co jste nastavili čas.





PROBLÉM	ŘEŠENÍ
Indikátor trvale bliká.	<ul style="list-style-type: none">Stiskněte tlačítko Power (Napájení)  nebo odpojte zástrčku/vypněte pomocný vypínač proudu.Pokud indikátor stále bliká, spojte se se servisním střediskem.
Během provozu pronikají do místnosti zápachy.	<ul style="list-style-type: none">Zkontrolujte, zda spotřebič nepracuje v zakouřené oblasti. Vyvětrejte místnost nebo provozujte klimatizační zařízení 1 až 2 hodiny v režimu Ventilátor. (V klimatizačním zařízení nepoužíváme žádné zapáchající součásti)
Je hlášena chyba.	<ul style="list-style-type: none">Když bliká indikátor vnitřní jednotky, spojte se s nejbližším servisním střediskem.
Vytváří se hluk.	<ul style="list-style-type: none">V závislosti na stavu použití klimatizačního zařízení může být slyšitelný hluk, když se mění tok chladiva. Je to normální.
Z venkovní jednotky se kouří.	<ul style="list-style-type: none">Nemusí se jednat o oheň ale může to být pára vznikající při operaci odstraňování ledu z tepelného výměníku venkovní jednotky během režimu Ohřev v zimě.
Z připojení potrubí venkovní jednotky odkapává voda.	<ul style="list-style-type: none">Voda se může vytvářet v důsledku rozdílu teplot. Je to normální.





INSTALACE KLIMATIZAČNÍHO ZAŘÍZENÍ

※ V tomto návodu se můžete setkat s názvy modelů napsanými ve zjednodušené formě, jak ukazuje následující tabulka.

Názvy modelů	Zahrnuje modely	Poznámka
AQ***T**	AQ09T**, AQ12T**, AQ18T**, AQ24T**	Sdružování do skupin podle řad.
AQ***U**	AQ09U**, AQ12U**, AQ18U**, AQ24U**	
09	AQ09T**, AQ09U**	Sdružování do skupin podle kapacity.
12	AQ12T**, AQ12U**	
18	AQ18T**, AQ18U**	
24	AQ24T**, AQ24U**	

Bezpečnostní opatření

Dodržujte pečlivě níže uvedená opatření, protože jsou nezbytná pro zaručení bezpečnosti zařízení.

- Vždycky odpojte klimatizační zařízení od zdroje energie před prováděním jeho údržby nebo před přístupem k jeho vnitřním součástem.
- Ověřte si, že instalační a zkušební operace jsou prováděny kvalifikovanými pracovníky.
- Ověřte si, že klimatizační zařízení není instalováno ve snadno přístupném prostoru.

Všeobecné informace

- ▶ Pozorně si před instalací klimatizačního zařízení přečtěte obsah tohoto návodu a uložte návod na bezpečném místě, abyste jej po instalaci mohli užívat jako referenční příručku.
- ▶ Pro maximální bezpečnost by si měl ten, kdo instaluje, vždy pozorně přečíst následující upozornění.
- ▶ Uložte provozní a instalační návod na bezpečném místě a pamatujte na jeho předání novému majiteli klimatizačního zařízení v případě prodeje nebo přemístění zařízení.
- ▶ Tento návod vysvětluje, jak instalovat vnitřní jednotku s rozděleným systémem se dvěma jednotkami SAMSUNG. Použití jiných typů jednotek s odlišnými systémy ovládání může jednotky poškodit a způsobit neplatnost záruky. Výrobce nebude zodpovídat za škody způsobené použitím nevhovujících jednotek.
- ▶ Klimatizační zařízení vyhovuje požadavkům Směrnice pro nízké napětí (72/23/EEC), Směrnice EMC (89/336/EEC) a Směrnice pro tlakovaná zařízení (97/23/EEC).
- ▶ Výrobce nebude zodpovídat za škody mající původ v neautorizovaných změnách nebo v nevhodném zapojení elektriny a nedodržení požadavků uvedených v tabulce "Provozní omezení" zahrnuté v návodu způsobí okamžitou ztrátu platnosti záruky.
- ▶ Klimatizační zařízení by mělo být požíváno jen pro aplikace, pro které je projektováno: vnitřní jednotka není vhodná pro instalaci v prostorech používaných jako prádelny.
- ▶ Nepoužívejte jednotky, jsou-li poškozené. Vyskytnou-li se problémy, vypněte jednotku a odpojte ji od zdroje elektriny.
- ▶ V zájmu prevence úrazů elektrickým proudem, požárů nebo zranění zastavte provoz jednotky, vypněte ochranný spínač a spojte se s technickou podporou SAMSUNG vždy, když se z jednotky kouří, jsou-li elektrické kabely horké nebo poškozené nebo když je jednotka velmi hlučná.
- ▶ Vždy pamatujte na pravidelnou kontrolu jednotky, elektrických součástí, trubek vedení chladiva a také ochran. Tyto činnosti by měli provádět pouze kvalifikovaní pracovníci.
- ▶ Jednotka obsahuje pohyblivé části, které by měly být vždy udržovány mimo dosah dětí.
- ▶ Nepokoušejte se jednotku opravovat, přemísťovat, měnit, nebo nově instalovat. Provádějí-li to neautorizovaní pracovníci, mohou tyto činnosti způsobit úraz elektrickým proudem nebo požár.
- ▶ Neumísťujte na jednotku nádoby s tekutinami nebo jiné předměty.
- ▶ Všechny materiály použité na výrobu a balení klimatizační jednotky jsou recyklovatelné.
- ▶ Balící materiál a vyčerpané baterie dálkového ovládání (doplňkové) musí být likvidovány v souladu s platnými zákony.
- ▶ Klimatizační zařízení obsahuje chladivo, které musí být likvidováno jako zvláštní odpad. Na konci své životnosti musí být klimatizační zařízení likvidováno v autorizovaných střediscích nebo vráceno maloobchodníkovi, aby mohlo být likvidováno správně a bezpečně.





Instalace jednotky

DŮLEŽITÉ: Při instalaci jednotky vždy pamatujte na připojení nejdříve trubek chladiva a pak elektrických vedení.

Vždy odpojte elektrické vedení dříve než trubky chladiva.

- ▶ Při převzetí zkontrolujte výrobek, abyste si ověřili, že nebyl poškozen během dopravy. Pokud se výrobek jeví jako poškozený, **NEINSTALUJTE** jej a ihned ohlaste poškození přepravci nebo maloobchodníkovi (pokud osoba provádějící instalaci nebo autorizovaný technik odebral materiál od maloobchodníka)
- ▶ Po dokončení instalace vždy proveďte zkoušku funkčnosti a poskytněte uživateli instrukce, jak provozovat klimatizační zařízení.
- ▶ Abyste vyloučili výskyt požárů, explozí nebo zranění, nepoužívejte klimatizační zařízení v prostředí s nebezpečnými látkami nebo blízko zařízení, která uvolňují otevřený oheň.
- ▶ Abyste předešli zranění při náhodném dotyku ventilátoru vnitřní jednotky, instalujte vnitřní jednotku nejméně 2,5 m nad podlahu.
- ▶ Klimatizační zařízení by mělo být požíváno jen pro aplikace, pro které je projektováno: vnitřní jednotka není vhodná pro instalaci v prostorech používaných jako prádelny.
- ▶ Naše jednotky musí být instalovány v souladu se vzdálenostmi uvedenými v návodu k instalaci, aby byla zajištěna jak přístupnost z obou stran, tak možnost provádět rutinní údržbu a opravy. Součásti jednotek musí být přístupné a jejich demontáž musí být možná v naprostém bezpečí jak pro lidi, tak pro předměty. Z toho důvodu, není-li v návodu k instalaci uvedeno jinak, náklady nutné pro přístup a opravu jednotky (bezpečně, jak požadováno současně platnými předpisy) pomocí vázacích prostředků, vozíků, lešení nebo jakýchkoliv jiných zdvihacích prostředků nebudou posuzovány jako součást záruky a budou účtovány finálnímu uživateli.

Vedení přívodu elektřiny, pojistka nebo jistič

- ▶ Vždy se ujistěte, že přívod elektřiny vyhovuje současným bezpečnostním normám. Vždy instalujte klimatizační zařízení ve shodě se současnými místními bezpečnostními normami.
- ▶ Vždy si ověřte, že je dostupné vhodné zemnicí připojení.
- ▶ Ověřte si, že napětí a frekvence přívodu elektřiny vyhovuje specifikacím a že instalovaná elektřina je dostatečná pro zajištění provozu jakéhokoli dalšího domácího spotřebiče připojeného ke stejnému elektrickému vedení.
- ▶ Vždy si ověřte, že vypínače a ochranné spínače jsou dostatečně dimenzovány.
- ▶ Ověřte si, že je klimatizační zařízení připojeno k přívodu elektřiny ve shodě s pokyny poskytnutými ve schématu zapojení, které je součástí návodu.
- ▶ Vždy si ověřte, že elektrická připojení (kabelový přívod, sekce vývodů, ochrany,...) vyhovují elektrickým specifikacím a pokynům ze schématu zapojení. Vždy si ověřte, že všechna zapojení vyhovují normám platným pro instalaci klimatizačních zařízení.

Výběr místa pro instalaci

Vnitřní jednotka

- ▶ Kde není blokováno proudění vzduchu
- ▶ Kde může být studený vzduch rozváděn po místnosti
- ▶ Instalujte potrubí chladiva v délce a ve výškovém odstupu od vnitřní i od venkovní jednotky tak, jak je uvedeno ve schématu instalace
- ▶ Stěna, která brání vibracím a je dostatečně pevná, aby nesla váhu výrobku
- ▶ Mimo dopad přímého slunečního záření
- ▶ Nejméně 1 m od TV nebo rádia (aby se zamezilo rušení obrazu nebo generování rušivého signálu)
- ▶ Co nejdále od zářivkových a výbojkových svítidel (aby mohlo dálkové ovládání pracovat správně)
- ▶ Místo, kde je možná snadná výměna vzduchového filtru



Výběr místa pro instalaci

Venkovní jednotka

- ▶ Kde není vystavena silnému větru
- ▶ Dobře větraná a bezprašná místa
- ▶ Mimo přímé sluneční záření a déšť
- ▶ Kde sousedy neobtěžuje zvuk provozu nebo horký vzduch
- ▶ Pevná zeď nebo podpěra, která zabraňuje vibracím a je dostatečně pevná, aby nesla váhu výrobku
- ▶ Kde nehrozí riziko úniku hořlavého plynu
- ▶ Při instalaci jednotky na pozici ve výšce se ujistěte o upevnění nohou jednotky
- ▶ Nejméně 3m od TV nebo rádia (aby se zamezilo rušení obrazu nebo generování rušivého signálu)
- ▶ Instalujte jednotku vodorovně
- ▶ Místo kde odtékající voda nezpůsobí žádný problém
- ▶ Místo bez jakýchkoliv rostlin (zvláště popínavých rostlin) a kam nemají přístup drobní živočichové



- Abyste předešli nesprávné činnosti jednotky, vyhýbejte se následujícím místům
- Kde se vyskytuje strojní olej
 - Slané prostředí jako území na břehu moře
 - Kde se vyskytuje plyn sirovodík
 - Další oblasti se speciální atmosférou

Při instalaci klimatizační jednotky dodržujte volné plochy a maximální vzdálenosti jak ukazuje obrázek dole.

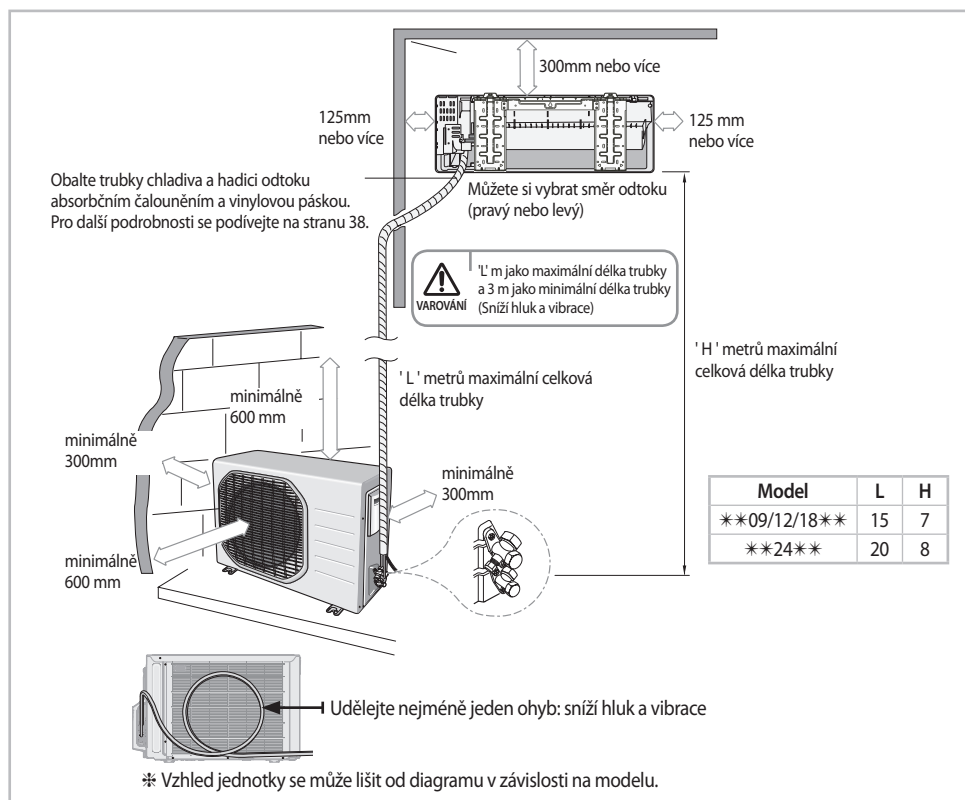



Prostorové požadavky pro venkovní jednotku

Když instalujete 1 venkovní jednotku

◆ Popis obrázku

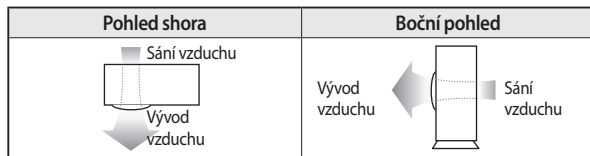

◆ Směr proudění vzduchu.

◆ Když je vývod vzduchu směrem od zdi

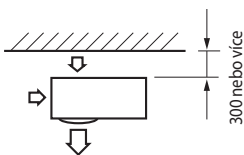

◆ Když je vývod vzduchu směrem ke zdi

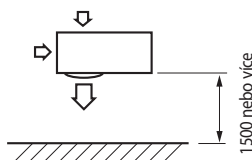

(Jednotka : mm)
◆ Když jsou 3 strany venkovní jednotky blokovány zdi

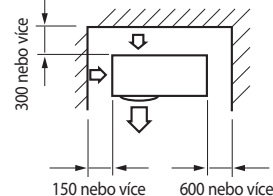

◆ Horní část venkovní jednotky a vývod vzduchu jsou směrem ke zdi

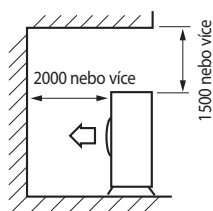

◆ Horní část venkovní jednotky a vývod vzduchu jsou směrem od zdi

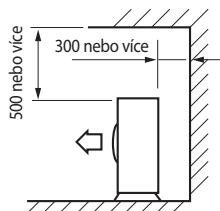

◆ Když zdi blokují přední a zadní stranu venkovní jednotky

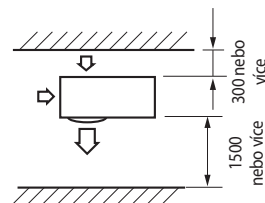

Když instalujete víc než 1 venkovní jednotku

(Jednotka : mm)

◆ Když je vývod vzduchu směrem ke zdi

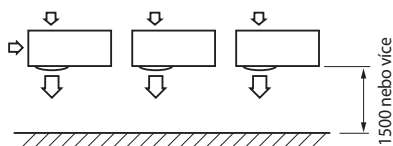

◆ Když jsou 3 strany venkovní jednotky blokovány zdi

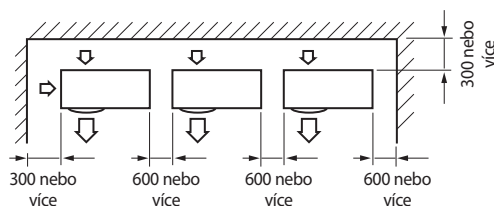



Výběr místa pro instalaci

- ◆ Když zdi blokují přední a zadní stranu venkovní jednotky

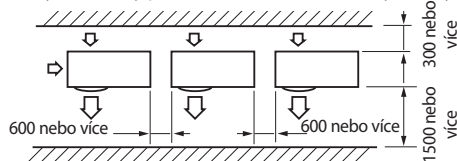

- ◆ Když přední a zadní strana venkovní jednotky a vývod vzduchu jsou směrem ke zdi

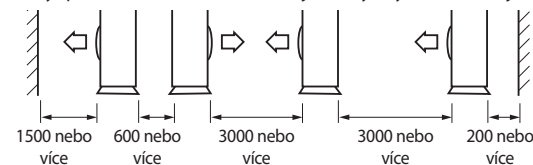

(Jednotka : mm)

- ◆ Když horní část venkovní jednotky a vývod vzduchu jsou směrem od zdi.

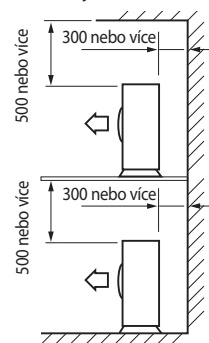

VAROVÁNÍ

- Je-li instalace provedena v nevhodném prostoru, může jednotka vytvářet zvuk a mít špatný vliv na výrobek.
- Instalace musí být provedena v jedné úrovni a na místě, kde nebudou působit vibrace.

Příslušenství

S klimatizační jednotkou se dodává následující příslušenství:



POZNÁMKA

- Počet kusů každého příslušenství je uveden v závorce.

Příslušenství v bedně vnitřní jednotky

<p>Instalační deska (1)</p>	<p>Dálkové ovládání (1)</p>	<p>Baterie pro dálkové ovládání (2)</p>	<p>Návod pro uživatele a k instalaci (1)</p>
-----------------------------	-----------------------------	---	--

Příslušenství v bedně venkovní jednotky

<p>5žilový montážní kabel (1)</p>	<p>Výpust odtoku (1)</p>	<p>Gumová noha (4)</p>
-----------------------------------	--------------------------	------------------------



POZNÁMKA

- Ke konci každé trubice výparníku nebo servisního otvoru jsou připojeny převlečné kalíškové matice. Když připojujete trubky, použijte matice.
- 5žilový montážní kabel je volitelný. Není-li dodán, použijte standardní kabel
- Výpust odtoku a gumová noha jsou zahrnuty pouze když je klimatizační zařízení dodáno bez montážní trubky, jak ukazují obrázek dole.





Volitelné příslušenství

Následující příslušenství připojení je volitelné. Pokud není dodáno, měli byste je získat před instalací klimatizačního zařízení.

Izolovaná montážní trubka, Ø6,35mm (1) 	Izolovaná montážní trubka, Ø9,52mm (1) **09** 	Izolovaná montážní trubka, Ø12,70mm (1) **12/18** 	Izolovaná montážní trubka, Ø15,88mm (1) **24** 	PE T3 pěnová izolace trubky(1) 	Vinylové pásky (2) 	Výpust odtoku (1)
Gumové nohy (4) 	Svorky trubka A (3) 	Svorky trubka B (3) 	Hřebíky do betonu (6) 	Závitové šrouby M4 x 25 (6) 	Odtoková hadice délky 2m (1) 	Tmel 100g (1)



• Je-li toto příslušenství dodáno, bude v krabici na příslušenství.

Nářadí potřebné pro instalaci

Všeobecné nářadí

- Vakuová pumpa (prevence zpětného toku)
- Řezač trubek
- Stranový klíč
- Výstružník
- Vrták
- Potrubní měřidlo
- Ohýbač trubek
- Klíč tvaru L
- Hledač sloupků
- Lihová vodováha
- Měřicí pásmo
- Momentový klíč
- Šroubovák

Nářadí pro zkušební provoz

- Teploměr
- Ohmmetr
- Elektroskop

Upevnění instalační desky

Můžete si vybrat směr odtokové hadice podle toho, kde chcete instalovat vnitřní jednotku. Proto musíte před upevněním instalační desky na stěnu nebo na okenní rám určit polohu otvoru o průměru 65 mm, kterým procházejí kabel, trubka a hadice spojující vnitřní jednotku s venkovní jednotkou.

Když stojíte čelem ke zdi, mohou být trubka a kabel připojeny :

- Vpravo (A)
- Vlevo (B)
- Spodní strana_Vpravo (C)
- Vzadu_Vpravo nebo Vlevo (D)

※ Směr trubky

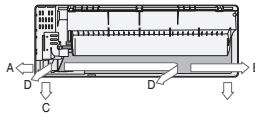

1. Určete polohu otvoru trubky a odtokové hadice jak ukazuje obrázek a vyvrtejte otvor o vnitřním průměru 65 mm tak, že se svažuje mírně dolů.

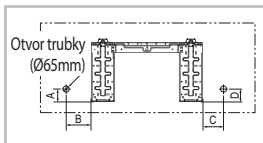

(Jednotka : mm)

Model	A	B	C	D
09/12	27	120	68	27
18/24	34	140	68	34



- Ujistěte se, že vyvrtáte jen jeden otvor poté, když se rozhodnete pro směr trubky.





Upevnění instalační desky

2. Upevněte vnitřní jednotku.

Jestliže upevňujete vnitřní jednotku na stěnu

(1) Upevněte instalační desku na stěnu a věnujte pozornost váze vnitřní jednotky.



POZNÁMKA

- Pokud montujete desku k betonové stěně s použitím plastových kotvek, ujistěte se, že mezera mezi stěnou a deskou tvořená vyčnívající kotvou je menší, než 20 mm.

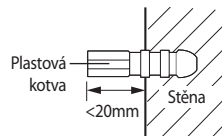

Jestliže upevňujete vnitřní jednotku na okenní rám

- (1) Určete polohu dřevěných podpěr, které budou upevněny k okennímu rámu.
- (2) Upevněte dřevěné podpěry k okennímu rámu a věnujte pozornost váze vnitřní jednotky.
- (3) Pomocí závitových šroubů upevněte instalační desku k dřevěným podpěrám.

Jestliže upevňujete vnitřní jednotku na sádkartonovou desku

- (1) S pomocí hledače sloupků najděte polohy sloupků.
- (2) Upevněte závěs desky na dva sloupky.



VAROVÁNÍ

- Hledejte jiná místa, pokud jsou tam méně než dva sloupky nebo když je vzdálenost mezi sloupky odlišná od závěsu desky.
- Upevněte instalační desku tak, aby se nenakláněla na jednu stranu.



UPOZORNĚNÍ

- Ujistěte se, že stěna udrží váhu výrobku. Pokud nainstalujete výrobek na místo, které není dost pevné, aby udrželo váhu výrobku, může jednotka spadnout a způsobit zranění.

Připojení montážního kabelu

Specifikace kabelu

Model	Silový kabel	Propojovací kabel	Typ GL
09/12	3G, 1,0mm ² H07RN-F	5G, 1,0mm ² H07RN-F	20A
18	3G, 1,5mm ² H07RN-F	2G, 0,75mm ² H05RN-F 3G, 1,5mm ² H07RN-F	25A
24	3G, 2,5mm ² H07RN-F	3G, 2,5mm ² H07RN-F 2G, 0,75mm ² H05RN-F	



POZNÁMKA

- Připojte silový kabel k pomocnému jističi. Jestliže se každý pól nepřipojí k silovému kabelu, musí být připojeno vodiči s odstupem kontaktů $\geq 3\text{mm}$.

Připojení kabelu

※ Když jednotku instalujete, proveďte nejdříve připojení chladiva a pak elektrická připojení.

Připojte klimatizační zařízení k zemnímu systému dříve, než provedete elektrické připojení.

Když chcete jednotku odinstalovat, nejdříve odpojte elektrické kabely a pak připojení chladiva.

Pokud je vnitřní jednotka vzdálena od venkovní jednotky více než 5 metrů, musíte kabel prodloužit. Maximální délka kabelu je 15(**09/12**)/20(**18/24**)

 metrů.

1. Prodlužte montážní kabel, je-li to nutné.



VAROVÁNÍ

- Nespojujte k prodloužení délky dva či více rozdílných kabelů. Může to způsobit požár.





2. Otevřete přední mřížku.
3. Odstraňte šroub zajišťující kryt konektorů.
4. Protáhněte montážní kabel zadní částí vnitřní jednotky a připojte montážní kabel ke koncovkám.
(Podívejte se na obrázek dole)



POZNÁMKA • Každý vodič je označen číslem odpovídající koncovky.

5. Protáhněte druhý konec kabelu otvorem průměru 65 mm ve zdi.
6. Uzavřete kryt konektorů pečlivým utažením šroubu.
7. Zavřete přední mřížku.
8. Odstraňte kryt svorkovnice na boku venkovní jednotky.
9. Připojte kabely ke koncovkám, jak ukazuje obrázek.



POZNÁMKA • Každý vodič je označen číslem odpovídající koncovky.

Vnitřní jednotka

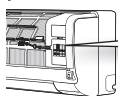

Venkovní jednotka

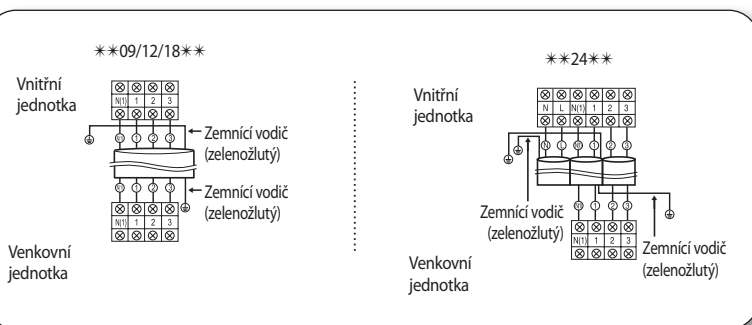

- VAROVÁNÍ**
- Konec vodiče musí být kruhový.
 - Po připojení kabelů se ujistěte, že čísla koncovek ve vnitřní/venkovní jednotce souhlasí.
 - Šrouby v bloku koncovek nesmí být možné uvolnit momentem menším než 12kgf-cm.

10. Připojte zemnicí vodič k zemnicím koncovkám.
11. Uzavřete kryt svorkovnice pečlivým utažením šroubu.



POZNÁMKA • V Rusku a v Evropě konzultujte před instalací s úřady zodpovídajícími za rozvody energie ohledně určení impedance rozvodné sítě.



- UPOZORNĚNÍ**
- Připojte vodiče pevně, takže není možné je lehce vytáhnout.
(Pokud jsou vodiče volné, může to způsobit jejich vypálení)
 - Připojte vodiče podle barevných kódů s odvoláním na schéma zapojení.
 - Sílový kabel a propojovací kabel by měly být vybrány podle specifikace na straně 28.





Instalace a připojení montážní trubky vnitřní jednotky

Spojte vnitřní a venkovní jednotku místně dodávanými měděnými trubkami pomocí kalíškových spojení. Použijte jediné izolované bezešvé trubky druhu určeného pro chlazení (typ Cu DHP dle normy ISO 1337) zbavené mastnoty a odkysličené, vhodné pro pracovní tlaky nejméně 4200 kPa a pro tlak roztržení nejméně 20700 kPa. Za žádných okolností nesmí být použity měděné trubky sanitárního typu.

Jsou dvě trubky chladiva různých průměrů:

- Menší je pro tekuté chladivo
- Větší je pro plynné chladivo

Ke klimatizačnímu zařízení je již připojena krátká trubka. Můžete potřebovat její prodloužení pomocí montážní trubky (volitelná).

Postup připojení pro trubku chladiva se liší podle pozice vyústění trubky když se díváte na zeď:

- Vpravo(A)
- Vlevo(B)
- Spodní strana(C)
- Vzadu

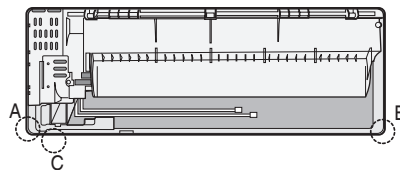

1. Vyřízněte vhodný vylamovací kus (A,B,C) v zadní části vnitřní jednotky, pokud nepřipojujete trubku přímo zezadu.
2. Uhladte okraje řezu.
3. Odstraňte z trubek ochranné čepičky a připojte montážní trubku ke každé trubce. Utáhněte matice nejdříve rukou a pak momentovým klíčem s použitím následujícího momentu:

Vnější průměr	Moment (kgf-cm)
ø6,35 mm	140~170
ø9,52 mm	250~280
ø12,70 mm	380~420
ø15,88 mm	440~480
ø19,05 mm	990~1210
ø22,23 mm	990~1210



• Chcete-li trubky zkrátit nebo prodloužit, podívejte se na strany 31~32.

4. Uřízněte přebytečnou pěnovou izolaci.
5. Je-li to nutné, ohněte trubku tak, aby vedla podél spodku vnitřní jednotky. Pak ji vytáhněte příslušným otvorem.
 - ▶ Trubka by neměla ze zadní části vnitřní jednotky vyčnívat.
 - ▶ Poloměr ohybu by měl být 100 mm nebo více.
6. Protáhněte trubku otvorem ve zdi.
7. Pro podrobnosti o tom, jak připojit venkovní jednotku a vyfouknout vzduch se podívejte na strany 34~36.



• Trubka bude izolována a trvale upevněna do své pozice po dokončení instalace a provedení zkoušky na únik plynu; pro další podrobnosti se podívejte na stranu 37.



• Popsaným způsobem utáhněte převlečnou kalíškovou matici momentovým klíčem. Je-li převlečná kalíšková matice příliš utažená, může se kalíšek trubky zlomit a způsobit únik chladicího plynu.

• **NEZADÍVEJTE TRUBKOVÉ PŘIPOJENÍ!**
Všechna připojení trubek chladiva musí být snadno přístupná a obsluhovatelná.





Čištění vnitřní jednotky

Vnitřní jednotka je dodávána s inertním plynem (dusíkem).

Před instalací vnitřní jednotky ověřte, zda z ní neuniká plyn dusík.

Pokud by tomu tak bylo, NEINSTALUJTE JEDNOTKU, protože uvnitř vnitřní jednotky může být netěsnost.

1. Odšroubujte čepičky na konci každé trubky.

► Všechny inertní plyn z vnitřní jednotky vyfoukne.



• Abyste předešli ušpinění nebo vniknutí cizích látek do trubek během instalace, NEODSTRAŇUJTE čepičky úplně, dokud nejste připraveni na připojení trubek.



• Zbývající vzduch v oběhu chlazení, který obsahuje vlhkost, může způsobit poruchu kompresoru.
• Pro instalaci výrobku se vždy spojte se servisním střediskem nebo s profesionální instalační službou.

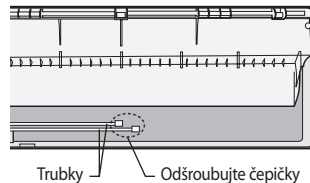

Uříznutí nebo prodloužení trubky

S klimatizačním zařízením je dodávána 5metrová trubka (volitelná NIKOLIV PRO ITÁLII).

Délka trubky může být :

- Prodloužena až na: viz tabulku na straně 24
- Zkrácena až na: viz strana 24



Potřebujete-li trubku delší než 5 metrů:

- Musíte prodloužit montážní kabel.
- Musíte do trubek přidat chladivo, jinak může vnitřní jednotka zamrznout.

1. Ujistěte se, že máte všechno potřebné nářadí (řezač trubek, výstružník, nástroj na kalíškování konce trubky a držák trubek).

2. Chcete-li trubku zkrátit, uřízněte ji s pomocí řezače trubek a zajistěte, aby okraj řezu zůstal kolmý ke stěnám trubky (viz dole příklady správných a nesprávných okrajů řezu).

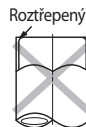
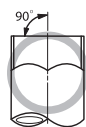
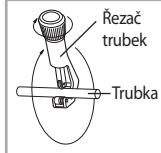

3. Abyste předešli úniku plynu, odstraňte s pomocí výstružníku z okraje řezu trubky všechna roztřepení.



• Při odstraňování roztřepení držte trubku obrácenou směrem dolů, aby do ní nemohly spadnout otřepky.

4. Nasadte převlečnou kalíškovou matici lehce na trubku a upravte kalíšek trubky.

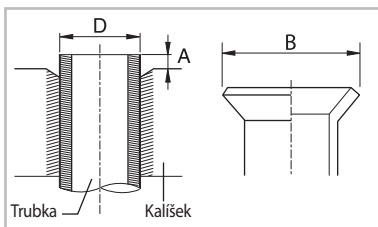

Vnější průměr(D)	Hloubka (A)	Velikost kalíšku (B)
ø6,35 mm	1,3 mm	9,0 mm
ø9,52 mm	1,8 mm	13,0 mm
ø12,70 mm	2,0 mm	16,2 mm
ø15,88 mm	2,2 mm	19,3 mm
ø19,05 mm	2,2 mm	22,5 mm
ø22,23 mm	2,2 mm	25,7 mm





Uříznutí nebo prodloužení trubky

5. Zkontrolujte, zda jste vytvořili kalíšek trubky správně (viz dole příklady správně a nesprávně kalíškových trubek).



6. Zarovnejte trubky, aby se snadno připojovaly. Utáhněte převlečné kalíškové matice nejdříve rukou a pak momentovým klíčem s užitím následujícího momentu:

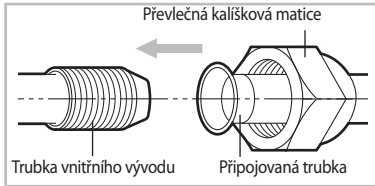

Vnější průměr	Moment (kgf·cm)
ø6,35 mm	140~170
ø9,52 mm	250~280
ø12,70 mm	380~420
ø15,88 mm	440~480
ø19,05 mm	990~1210
ø22,23 mm	990~1210



• Nadměrný moment může být příčinou úniku plynu. V případě tvrdého pájení musí být do trubky vhnán plyn dusík (50Pa). Spoj musí být přístupný a obsluhovatelný.

7. Pro podrobnosti o tom, jak připojit venkovní jednotku a vyfouknout vzduch se podívejte na strany 34~36.



• Popsaným způsobem utáhněte převlečnou kalíškovou matici momentovým klíčem. Je-li převlečná kalíšková matice příliš utažená, může se kalíšek trubky zlomit a způsobit únik chladicího plynu.

Instalace a připojení odtokové hadice vnitřní jednotky

Při instalaci odtokové hadice vnitřní jednotky zkontrolujte, zda je odtok kondenzátu dostatečný. Při provlékání odtokové hadice přes 65mm otvor vyvrtaný do zdi zkontrolujte následující:

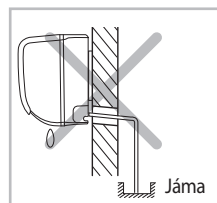
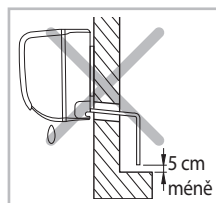
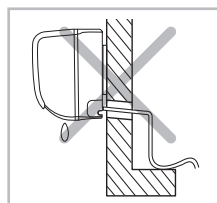
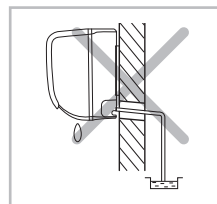
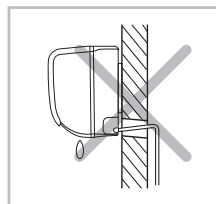
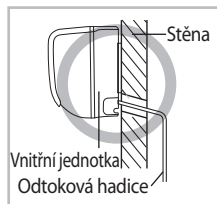



Instalace odtokové hadice

1. Je-li třeba, přidejte k odtokové hadici 2metrové prodloužení odtokové hadice.
2. Použijete-li prodloužení odtokové hadici, izolujte jeho vnitřek chráničkou.
3. Zasadte odtokovou hadici do jednoho ze dvou otvorů pro odtokovou hadici, pak pevně upevněte konec odtokové hadice svorkou.



POZNÁMKA

- Pokud druhý otvor pro odtokovou hadici nepoužijete, uzavřete jej gumovou zásepkou.

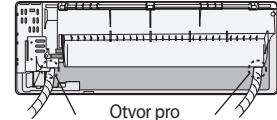

4. Protáhněte odtokovou hadici pod chladicí trubkou a držte přitom odtokovou hadici pevně.
5. Prostrčte odtokovou hadici otvorem ve stěně. Zkontrolujte, zda má sklon dolů, jak ukazuje obrázek.

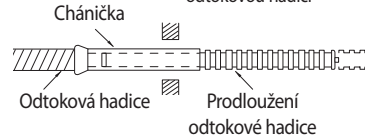

POZNÁMKA

- Po skončení instalace a zkoušky na únik plynu bude hadice trvale upevněna ve své pozici, pro další podrobnosti si přečtěte strany 37~38.



VAROVÁNÍ

- Ujistěte se, že instalovaný směr odtokové hadice je správný. Nesprávná instalace může způsobit únik kondenzované vody.
- Je-li odtoková hadice vedena vnitřkem místnosti, izolujte hadici, aby odkapávající kondenzace nepoškodila nábytek či podlahu.
- **NEZAZDÍVEJTE PŘIPOJENÍ ODTOKOVÉ HADICE!**
Připojení odtokové hadice musí být snadno přístupné a obsluhovatelné.

Změna směru odtokové hadice

Změňte směr odtokové hadice jen je-li to nutné.

1. Oddělte kleštěmi gumovou čepičku.
2. Oddělte odtokovou hadici jejím tažením a otáčením doleva.
3. Vložte odtokovou hadici tak, že ji upevníte šroubem do drážky odtokové hadice a do vývodu odtokové misky.
4. Vložte gumovou čepičku na šroubovák a otáčejte ji doprava, dokud není usazena na konci drážky.
5. Zkontrolujte na obou stranách vývodu odtoku zda neprosakuje.

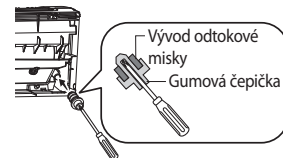
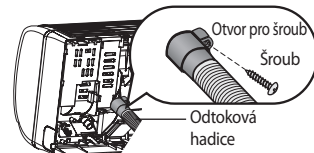

Nalijte vodu ve směru šipky.

* Směr odtékající vody

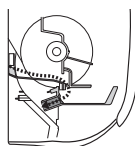
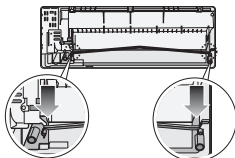

VAROVÁNÍ

- Když naléváte vodu pro zkoušku, zda neprosakuje, ujistěte se, že je vnitřní jednotka v poloze horní stranou vzhůru. Ujistěte se, že voda nepřeteče na elektrické součásti.





Instalace a připojení odtokové hadice venkovní jednotky

Při vytápění se může hromadit led. Během procesu rozmrazování kontrolujte, zda je odtok kondenzátu dostatečný. Pro dostatečný odtok udělejte následující:

1. Vložte výpust odtoku do odtokového otvoru na spodní straně venkovní jednotky.



• Abyste vyloučili dotyk výpustě odtoku se zemí, zajistěte mezeru mezi zemí a spodní stranou venkovní jednotky.

2. Připojte odtokovou hadici k výpusti odtoku.



• V oblastech silného sněžení může nahromaděný sníh blokovat sání vzduchu. Abyste tomuto předešli, instalujte rám, který je výše, než odhadnutá výška sněhové pokrývky. Navíc instalujte poklop proti sněhu, abyste zabránili hromadění sněhu na venkovní jednotce.

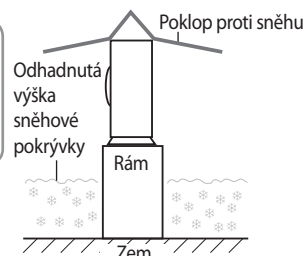
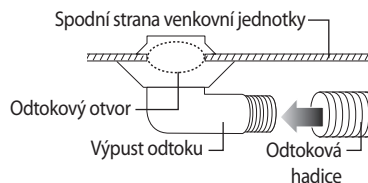
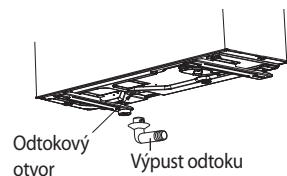

Čištění připojených trubek

Venkovní jednotka je naplněna vhodným chladivem R410A. Nenechte R410A projít do atmosféry: je to fluorovaný skleníkový plyn zahrnutý do Kjótského protokolu s potenciálem globálního oteplení (GWP) = 1975.

Měli byste odstranit vzduch z vnitřní jednotky a z trubek. Zůstává-li vzduch v trubkách chladiva, působí na kompresor. Může způsobit snížení chladicí kapacity a poruchu. Chladivo pro odstranění vzduchu není do venkovní jednotky naplněno. Použijte vakuovou pumpu, jak ukazuje obrázek.



• Při instalaci se ujistěte, že nedochází k žádnému úniku. Při obnově chladiva nejprve uzemněte kompresor, dříve než odstraníte propojovací trubku. Není-li trubka chladiva řádně připojena a kompresor pracuje s otevřeným servisním ventilem, nasaje trubka vzduch, což způsobí abnormálně vysoký tlak uvnitř okruhu chlazení. To může způsobit explozi a zranění.

1. Připojte každou montážní trubku k příslušnému ventilu venkovní jednotky a utáhněte převlečnou kalíškovou matici.
2. Utáhněte převlečnou kalíškovou matici nejprve rukou a pak momentovým klíčem s užitím následujícího momentu:

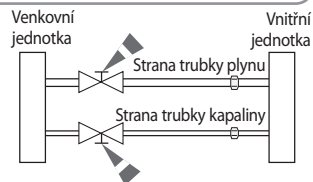

• Nadměrný moment může být příčinou úniku plynu.



• Proveďte elektrické připojení a nechte systém v pohotovostním režimu ("stand by mode"). To je nezbytné pro lepší vakuový provoz (poloha zcela OTEVŘENO elektronického expanzního ventilu - EEV-).

Vnější průměr	Moment (kgf-cm)
ø6,35 mm	140~170
ø9,52 mm	250~280
ø12,70 mm	380~420
ø15,88 mm	440~480
ø19,05 mm	990~1210
ø22,23 mm	990~1210





3. Připojte napájecí hadici nízkotlaké strany potrubního měřidla k servisnímu vstupnímu otvoru plynu, jak ukazuje obrázek.
4. Otevřete ventil na nízkotlaké straně potrubního měřidla otáčením proti směru hodinových ručiček.
5. Odstraňte vzduch z připojených trubek pomocí vakuové pumpy provozované asi 15 minut.
 - ▶ Ujistěte se, že asi po 10 minutách ukazuje měřič tlaku hodnotu $-0,1\text{MPa}$ (-76cmHg)
Tento postup je velmi důležitý pro vyloučení úniku plynu.
 - ▶ Uzavřete ventil na nízkotlaké straně potrubního měřidla otáčením ve směru hodinových ručiček.
 - ▶ Vypněte vakuové čerpadlo.
 - ▶ Asi 2 minuty kontrolujte, zda nedochází k jakékoliv změně tlaku.
 - ▶ Odstraňte hadici z nízkotlaké strany potrubního měřidla.
6. Nastavte ventilovou zátku servisního vstupního otvoru kapaliny a plynu do otevřené polohy.
7. Na ventil namontujte matice dřívku ventilu a čepičku servisního portu a utáhněte je momentovým klíčem momentem $183\text{kgf}\cdot\text{cm}$.
8. Kontrolujte, zda neuniká plyn a zvláštní pozornost věnujte maticím dřívku třicestného ventilu a čepičce servisního vstupního otvoru (Podívejte se na stranu 37).

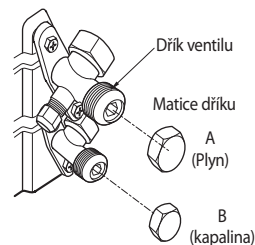
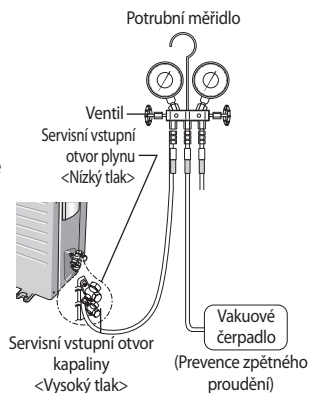

Přidávání chladiva

Přidejte náplň chladiva podle tabulky dole:

Používáte-li trubku delší než 5 metrů,
musí být přidáno 'A' gramů chladiva R410A na každý metr trubky navíc.

Používáte-li trubku kratší než 5 metrů,
je čas pročištění normální.

Pro další podrobnosti si přečtěte servisní návod.

Model	A
09	10
12	20
18	20
24	25



VAROVÁNÍ

- Zbývající vzduch v oběhu chlazení, který obsahuje vlhkost, může způsobit poruchu kompresoru.
- Pro instalaci výrobku se vždy spojte se servisním střediskem nebo s profesionální instalační službou.



Čištění připojených trubek

Důležité informace předpisu týkajícího se použitého chladiva

Tento výrobek obsahuje fluorované skleníkové plyny zahrnuté do Kjótského protokolu.
Nenechte tyto plyny projít do atmosféry.

Typ chladiva	Hodnota GWP
R410A	1975

* GWP=Potenciál globálního oteplení

1. Vyplňte prosím nesmazatelným inkoustem,

- ▶ ① tovární náplň chladiva ve výrobku,
- ▶ ② dodatečné množství chladiva přidané na místě a
- ▶ ①+② celková náplň chladiva. Na štítku náplně chladiva dodaném s výrobkem.



POZNÁMKA

- a. Tovární náplň chladiva ve výrobku: viz štítek názvu jednotky
- b. Dodatečné množství chladiva naplněné na místě (Ohledně množství doplnění chladiva si přečtěte výše uvedené informace).
- c. Celková náplň chladiva
- d. Tlaková láhev chladiva a potrubí pro plnění

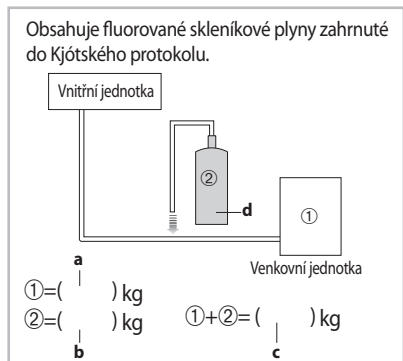

VAROVÁNÍ

- Vyplněný štítek musí být přilepen v blízkosti plnicího vstupního otvoru výrobku (např. na vnitřní straně krytu uzavíracího ventilu).

Plnění chladiva za kapalných podmínek s použitím trubky pro kapalinu

R110A je smíšený typ chladiva. To je nutné pro doplňování v kapalných podmínkách. Při doplňování chladiva z tlakové láhve chladiva do zařízení se držte pokynů uvedených dole.

1. Před doplňováním zjistěte, zda má tlaková láhev sifon, nebo ne.

Tlaková láhev se sifonem

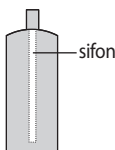

- ▶ Plňte chladivo, když stojí tlaková láhev horní částí vzhůru.

Tlaková láhev bez sifonu.



- ▶ Plňte chladivo, s tlakovou lahví otočenou horní částí dolů.



POZNÁMKA

- Jestliže je chladivo R110A plněno s plynem, složení plněného chladiva se mění a charakteristiky zařízení se různí.
- Během operace měření množství přidaného chladiva použijte elektronickou váhu. Jestliže nemá tlaková láhev sifon, obraťte ji.



Provádění zkoušek na únik plynu

Ujistěte se, že před dokončením instalačního procesu (připojení montážní trubky a hadice mezi vnitřní a venkovní jednotkou, izolace kabelů, hadice a trubky a upevnění vnitřní jednotky na instalační desku) provedete kontrolu na únik plynu.

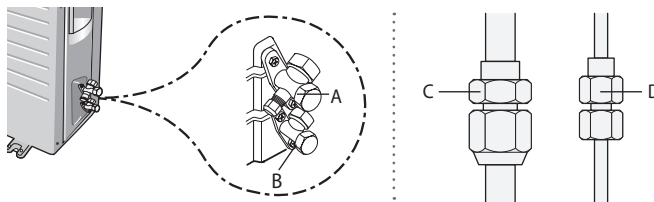

Pro kontrolu úniku plynu z venkovní jednotky,
prověřte ventil A a ventil B s pomocí detektoru netěsností.

Pro kontrolu úniku plynu z vnitřní jednotky,
prověřte převlečnou kalíškovou matici C a D s pomocí detektoru netěsností.

Zkouška těsnosti s dusíkem (před otevřením ventilů)

Pro odhalení zásadních úniků chladiva před obnovením vakua a obnovením oběhu R410A je zodpovědností instalující osoby natlakovat celý systém dusíkem (s použitím tlakové lahve s omezovačem tlaku) na tlak nad 40 barů (měřidlo).

Zkouška těsnosti (po otevření ventilů)

Před otevřením ventilů odstraňte ze systému všechny dusík a vytvořte vakuum podle stran 34~36.
Po otevření ventilů kontrolujte těsnost s pomocí detektoru netěsností pro chladivo.

Vypumpování (před odpojením propojení chladiva pro opravu, přemístění nebo likvidaci jednotky)

Vypumpování je operace určená ke shromáždění všeho chladiva v systému do venkovní jednotky.

Tato operace musí být provedena před odpojením potrubí chladiva, aby se vyloučil únik chladiva do atmosféry.

- ▶ Uzavřete ventil kapaliny pomocí nástrčného šestihřanného klíče.
- ▶ Zapněte systém na chlazení s ventilátorem pracujícím vysokou rychlostí.
(kompresor ihned nastartuje, pokud od posledního vypnutí uplynuly alespoň 3 minuty).
- ▶ Po 2 minutách provozu uzavřete stejným klíčem sací ventil.
- ▶ Vypněte systém a vypněte hlavní přívod elektriny.
- ▶ Odpojte potrubí. Po odpojení chraňte ventily a konce trubek před prachem.
- ▶ Při provozu v negativním sacím tlaku může dojít k poškození kompresoru.





Upevnění vnitřní jednotky na místo

Provedte následující práce v oblasti, kde už byla dříve provedena zkouška těsnosti na únik plynu.

Po kontrole těsnosti systému na únik plynu izolujte trubku, hadici a kabely.
Pak umístíte vnitřní jednotku na instalační desku.

1. Abyste vyloučili problémy s kondenzací obalte pěnovou izolací (jak ukazuje obrázek) části bez izolace na konci trubek.
2. Oviňte trubku, montážní kabel a odtokovou hadici vinylovou páskou.
3. Umístíte svazek (trubka, montážní kabel a odtoková hadice) opatrně do dolní části vnitřní jednotky tak, aby nevyčníval ze zadní strany vnitřní jednotky.
4. Zahákněte vnitřní jednotku na instalační desku a hýbejte jednotkou doprava a doleva, dokud není bezpečně na místě.

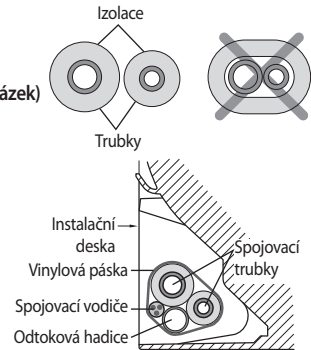

- Ujistěte se, že se trubka nehýbe, když instalujete vnitřní jednotku na instalační desku.

5. Obalte zbytek trubky vinylovou páskou.
6. Připevněte trubku ke zdi pomocí svorek (volitelné).

Upevnění venkovní jednotky na místo

Instalujte venkovní jednotku vodorovně na pevnou základnu, abyste vyloučili vytváření hluku a vibrací, zvláště když instalujete jednotku blízko k sousedům.
Pokud instalujete venkovní jednotku na místo vystavené silnému větru nebo ve výšce, upevněte ji na odpovídající podpěru (stěna nebo zem)

1. Umístíte venkovní jednotku tak, jak je uvedeno na horní straně jednotky, abyste umožnili správný odchod vypouštěného vzduchu.
2. Upevněte venkovní jednotku vodorovně na vhodnou podpěru s použitím kotevnicích šroubů.
3. Je-li venkovní jednotka vystavena silnému větru instalujte kolem ní ochranné plechy, aby mohl ventilátor správně pracovat.

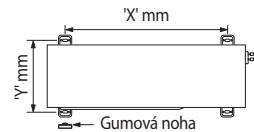

Model	X	Y
* *09/12* *	457	254
* *18* *	543	319
* *24* *	660	340



- Zajistěte gumovou nohu, abyste předešli tvorbě hluku a vibrací.

Venkovní jednotka instalovaná na polici na stěně

- Zajistěte, aby byla stěna schopná nést váhu police a venkovní jednotky;
- Instalujte polici tak blízko ke sloupu, jak je to možné;
- Instalujte vhodnou podložku pro snížení hluku a zbytkových vibrací přenášených venkovní jednotkou směrem ke stěně.

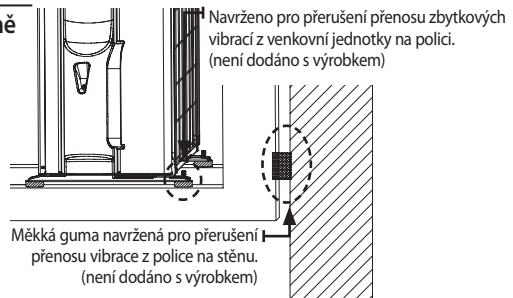





Závěrečná kontrola a zkušební provoz

K dokončení instalace proveďte následující kontroly a zkoušky, abyste zajistili správnou práci klimatizační jednotky.

Kontrolujte následující:

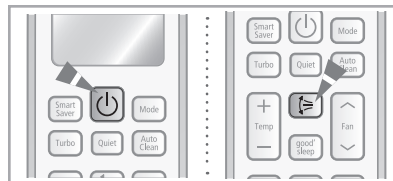
- Pevnost instalačního místa
- Těsnost trubkového spojení, abyste odhalili únik plynu
- Zapojení elektrických vodičů
- Izolace trubky odolná vůči teplu
- Odvod
- Zapojení zemnicího vodiče
- Správný provoz (sledujte kroky dole uvedené)





1. Stiskněte tlačítko **Power (Napájení)**  a zkontrolujte následující:
 - ▶ Indikátor na vnitřní jednotce se rozsvítí.
 - ▶ Lopatky proděnění vzduchu se otevrou a ventilátor začne pracovat.
2. Stiskněte tlačítko **Mode (Režim)** pro výběr režimu **Cool (Chlazení)** nebo **Heat (Ohřev)**
 - ▶ V režimu Cool (Chlazení) použijte tlačítko **Temp (Teplota)** + nebo - a nastavte teplotu na 16°C.
 - ▶ V režimu Heat (Ohřev) použijte tlačítko **Temp (Teplota)** + nebo - a nastavte teplotu na 30°C.

 **POZNÁMKA** • Přibližně o 3~5 minut později začne venkovní jednotka pracovat a foukat ven studený nebo teplý vzduch.
• Po 12 minutách neměnných podmínek zkontrolujte úpravu vzduchu vnitřní jednotkou:

Režim Chlazení (kontrola vnitřní jednotky) → teplota vstupního vzduchu – teplota výstupního vzduchu: od 10°K do 12°K (udávající rozdíl teplot delta T)

Režim Ohřev (kontrola vnitřní jednotky) → teplota výstupního vzduchu – teplota vstupního vzduchu: od 11°K do 14°K (udávající rozdíl teplot delta T)

V režimu ohřevu může zůstat motor ventilátoru vnitřní jednotky vypnutý, aby zabránil foukání chladného vzduchu do klimatizovaného prostoru.

3. Stiskněte tlačítko **Air swing (Otáčení proudu vzduchu)**  a zkontrolujte následující:
 - ▶ Lopatky proudění vzduchu pracují správně.
4. Stiskněte tlačítko **Power (Napájení)**  pro zastavení provozu.

 **POZNÁMKA** • Když úspěšně dokončíte instalaci, předejte tento návod uživateli, aby jej uložil na příhodně položeném a bezpečném místě.

Procedura vypumpování (když výrobek přemísťujete)

1. Zapněte klimatizační zařízení a zvolte režim chlazení pro chod kompresoru na 3 minuty.
2. Odstraňte čepičky ventilů na vysokotlaké a na nízkotlaké straně.
3. Použijte klíč tvaru L k uzavření ventilu na vysokotlaké straně.
4. Pak, asi po dvou minutách, uzavřete ventil na nízkotlaké straně.
5. Zastavte chod klimatizačního zařízení.
6. Odpojte trubky.





Jak připojit vaše prodloužené silové kabely

Položky k přípravě
(stlačovací nástroj a izolační páska by měly být připraveny instalačním technikem.)

Nářadí	Lemovací kleště	Spojovací rukáv (mm)	Izolační páska	Smršťovací trubička (mm)
Specifikace	MH-14	20xØ7,0(HxOD)	Šířka 18mm	50xØ8,0(LxOD)
Tvar				

1. Jak ukazuje obrázek, sloupněte izolace z gumy/vodiče silového kabelu.
- Sloupněte 20 mm z již instalované izolace chráničky vodiče.



VAROVÁNÍ

- Po sloupnutí chráničky vodiče musíte navléci smršťovací trubičku.

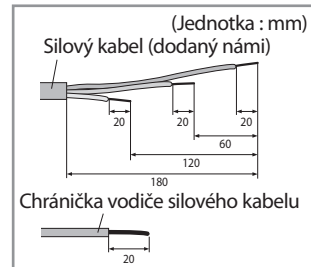

2. Zastrčte obě strany jádra vodiče silového kabelu do spojovacího rukávu.

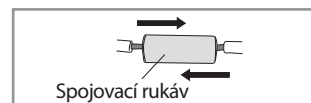

3. Pomocí stlačovacího nástroje stlačte dvě místa a pak převratte a stlačte další dvě místa ve stejné oblasti.
- Rozměr stlačení by měl být 8,0 mm.
- Po stlačení zatahujte za oba konce vodiče, abyste se ujistili, že je stlačen pevně.

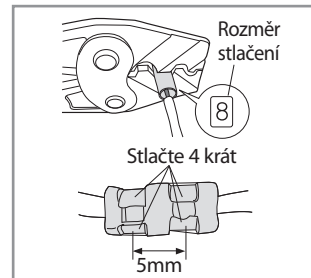

4. Obalte to dvakrát izolační páskou a umístěte vaši smršťovací trubičku na střed izolační pásky.

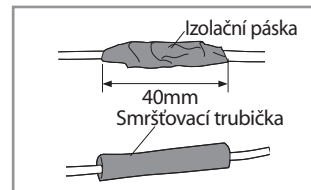

5. Pro smrštění smršťovací trubičky na ni použijte teplo.

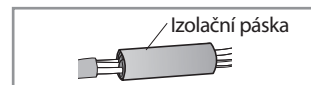

6. Když je smršťování skončeno, obalte smrštěnou trubičku opět izolační páskou.



UPOZORNĚNÍ

- V případě prodlužování elektrických vodičů prosím NEPOUŽÍVEJTE stlačovací pouzdro kruhového tvaru.
- Nedostatečná spojení vodičů mohou způsobit úraz elektrickým proudem nebo požár.

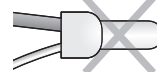



Poznámky





QUESTIONS OR COMMENTS?

COUNTRY	CALL	OR VISIT US ONLINE AT
ALBANIA	42 27 5755	
AUSTRIA	0810 - SAMSUNG (7267864, € 0.07/min)	www.samsung.com
BELGIUM	02-201-24-18	www.samsung.com/be (Dutch) www.samsung.com/be_fr (French)
BOSNIA	05 133 1999	
BULGARIA	07001 33 11	www.samsung.com
CROATIA	062 SAMSUNG (062 726 7864)	www.samsung.com
CZECH	800 - SAMSUNG (800-726786)	www.samsung.com
DENMARK	70 70 19 70	www.samsung.com
FINLAND	030 - 6227 515	www.samsung.com
FRANCE	01 48 63 00 00	www.samsung.com
GERMANY	01805 - SAMSUNG(726-7864 € 0,14/Min)	www.samsung.com
GREECE	80111-SAMSUNG (80111 7267864) from land line, local charge/ 210 6897691 from mobile	www.samsung.com
HUNGARY	06-80-SAMSUNG(726-7864)	www.samsung.com
ITALIA	800-SAMSUNG(726-7864)	www.samsung.com
KOSOVO	+381 0113216899	
LUXEMBURG	261 03 710	www.samsung.com
MACEDONIA	023 207 777	
MONTENEGRO	020 405 888	
NETHERLANDS	0900-SAMSUNG (0900-7267864) (€ 0,10/Min)	www.samsung.com
NORWAY	815-56 480	www.samsung.com
POLAND	0 801 1SAMSUNG(172678) 022-607-93-33	www.samsung.com
PORTUGAL	80820-SAMSUNG(726-7864)	www.samsung.com
RUMANIA	08010 SAMSUNG (08010 726 7864) only from landline, local network Romtelecom - local tariff /021 206 01 10 for landline and mobile, normal tariff	www.samsung.com
SERBIA	0700 Samsung (0700 726 7864)	www.samsung.com
SLOVAKIA	0800-SAMSUNG(726-7864)	www.samsung.com
SPAIN	902 - 1 - SAMSUNG (902 172 678)	www.samsung.com
SWEDEN	0771 726 7864 (SAMSUNG)	www.samsung.com
Switzerland	0848 - SAMSUNG(7267864, CHF 0.08/min)	www.samsung.com/ch www.samsung.com/ch_fr(French)
U.K	0330 SAMSUNG (7267864)	www.samsung.com
EIRE	0818 717100	www.samsung.com
LITHUANIA	8-800-77777	www.samsung.com
LATVIA	8000-7267	www.samsung.com
ESTONIA	800-7267	www.samsung.com





AQ09T** Series
AQ12T** Series
AQ18T** Series
AQ24T** Series
AQ09U** Series
AQ12U** Series
AQ18U** Series
AQ24U** Series

Air Conditioner user & installation manual



imagine the possibilities

Thank you for purchasing this Samsung product.
To receive more complete service, please
register your product at

www.samsung.com/register

© DB98-32706A-1

